



ICÔNE DE LA CHANSON ALGÉRIENNE

DJAMEL ALLAM TIRE SA RÉVÉRENCE

Page 24

MIDI

ISSN : 1112-7449

L'info, rien que l'info

QUOTIDIEN NATIONAL D'INFORMATION *Libre*

N° 3492 | Dimanche 16 septembre 2018 - Prix : 10 DA • www.lemidi-dz.com

MOUVEMENT MOUWATANA DES MEMBRES ARRÊTÉS À BÉJAÏA

Page 3

NON SCOLARISATION D'ENFANTS À SIX ANS

NOURIA BENGHABRIT MENACE LES PARENTS

Page 3



MARASME SOCIAL

LES MISES EN GARDE DU FFS



Page 5

COUTEAUX, BISTOURIS...



GUERRE DES GANGS À L'HÔPITAL ZEMIRLI

Page 6

"ALTERNANCE AU POUVOIR"

UNE ANCIENNE INTERVIEW DE LAKHDAR BRAHIMI REFAIT SURFACE

Page 3





2

mille logements attribué à Oran au profit des militaires, d'assimilés et de civils.

3

mille décharges anarchiques fermées ces 15 dernières années à travers le territoire.

5

points noirs induits par les pluies torrentielles recensés dans la wilaya de Tebessa.

Réception prochaine du barrage de Bouzina à Batna

Le barrage de Bouzina de la wilaya de Batna devrait être réceptionné. Cet ouvrage, dont les travaux de réalisation ont atteint un taux d'avancement de 40 %, devrait permettre d'irriguer près de 570 ha de terres agricoles et alimenter en eau potable les communes de Bouzina, Menaâ et Tigherghar. Après l'installation de l'entreprise de réalisation et du bureau d'études, la capacité de stockage de ce barrage a été revue à la hausse, passant ainsi de 12 à 18 millions m³. La réalisation du barrage de Bouzina, lancée en 2014, a connu au départ quelques difficultés dues à la nature difficile du site. Ce barrage, le 2^e dans la wilaya de Batna, après celui de Koudiet-Lamdaouar, a nécessité un investissement de plus d'une dizaine de milliards de dinars. Par ailleurs, l'élaboration d'une étude technique pour la construction du barrage de Tabagart dans la commune de N'gaous est en voie de finalisation. La wilaya de Batna dispose actuellement du barrage de Koudiet-Lamdaouar, d'une capacité de retenue de 74 millions m³,

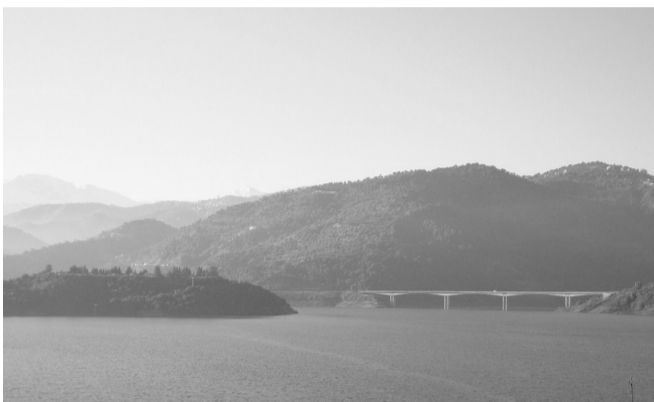

lequel est mensuellement approvisionné en eau à partir du barrage de Beni-Haroun dans la wilaya de Mila dans le cadre du programme des grands transferts d'eau.

Rencontre sur la lutte contre l'envenimation scorpionique à Ouargla



La wilaya d'Ouargla abritera, fin septembre, une rencontre regroupant des experts dans le domaine de la lutte contre l'envenimation scorpionique. C'est ce qu'a indiqué le ministère de la Santé, de la Population et de la Réforme hospita-

lière. Cette rencontre, première du genre à laquelle prendront part des universitaires, des chercheurs sur le terrain dans le domaine de l'envenimation scorpionique tend, selon le même communiqué, à mettre en place une stratégie nationale bien ficelée, en vue de limiter les morsures scorpioniques. Le ministère entend créer une unité de production de sérums antivenimeux dans la wilaya d'Ouargla, qui est la deuxième unité après celle de l'Institut Pasteur de Dely-Ibrahim qui produit plus de 50.000 doses annuellement. Les données du ministère de la Santé indiquent qu'en dépit d'une hausse en nombre des morsures scorpioniques et de la répartition géographique de cet insecte, qui est passée de 27 wilayas en 2000 à 39 wilayas en 2017, il n'en demeure pas que le nombre de décès a reculé, grâce aux campagnes de sensibilisation, passant ainsi de 107 décès en 2000, à 58 décès en 2017, dont la majorité se situait dans la tranche d'âge 15-49 ans, soit les catégories actives de la société.

Oran abritera en 2019 le tournoi ITF de tennis après 15 ans d'absence

La ville d'Oran va renouer, en octobre 2019, avec le tournoi international de tennis relevant du circuit ITF juniors, a appris l'APS auprès du président de la Ligue oranaise de tennis. Cette échéance de grade 5 se jouera au niveau du club de tennis de l'ASPTT, vu que "le club de haï Essalam, habitué à accueillir les grands rendez-vous dans cette discipline, sera fermé dès décembre prochain pour la réalisation de travaux de rénovation en vue des Jeux méditerranéens qui auront lieu à Oran en 2021", a précisé Djemai Tedjini. Ce dernier s'est dit, en outre, "très heureux" du retour à Oran de ce tournoi après près d'une quinzaine d'années d'absence, ajoutant que depuis son retour à la présidence de la Ligue oranaise de cette discipline, il y a de cela trois années, "il œuvre pour permettre à la capitale de l'Ouest, un pôle de tennis par excellence, d'abriter des rendez-vous importants dans ce sport". Il a rappelé, à ce titre, le déroulement à Oran lors de l'année précédente des finales du Circuit fédéral (championnat d'Algérie seniors) en juin, ainsi que le championnat d'Algérie des catégories de plus de 15 ans messieurs et dames, deux événements qui se sont déroulés sur les



courts du complexe sportif de l'Association sportive des postes et télécommunications (ASPTT) Kacem-Belimam. Les deux prochains tournois ITF juniors auront lieu en octobre de cette année à Alger (Ben Aknoun) et Mostaganem respectivement.

D
I
X
I
L
T

MOHAMED HATTAB

"Notre secteur a mis en place, depuis 2011, un plan intégré et étoffé, prévoyant une série de mesures juridiques et techniques définissant les contours et la stratégie de prévention de la violence dans les infrastructures sportives... néanmoins ceci requiert un engagement de la part de tous les acteurs et pas seulement de la part de notre ministère."

Il ou elle farcit des fraises avec des... aiguilles dans des supermarchés australiens

Les autorités de l'État australien du Queensland offrent une récompense de 100.000 dollars australiens pour retrouver l'individu qui met des aiguilles dans des fraises des supermarchés locaux. Selon la chaîne ABC, des aiguilles et des épingles ont été retrouvées dans les produits d'au moins six producteurs australiens.

La Première ministre de l'État, Anastasia Palashchuk, a appelé la population à se rassembler afin de trouver le coupable pour ce "geste sans âme". "Cela menace la vie des personnes et compromet la production de fraises", a-t-elle déclaré.

Hoani Hearne, un habitant du Queensland âgé de 21 ans, était arrivé à l'hôpital après avoir mangé des fraises qu'il avait achetées dans un supermarché local. Une aiguille à coudre était cachée dans l'une des fraises. Peu de temps après, Hoani a été hospitalisé pour une douleur aiguë à l'estomac.

Elle trouve un... rat dans sa soupe

En allant dîner avec son mari dans une chaîne de restauration rapide en Chine, une femme a eu une mauvaise surprise : alors qu'elle en avait déjà consommé quelques cuillères, la femme - enceinte - a retrouvé dans sa soupe un rat mort... Quand ils l'ont fait savoir au personnel de Xiabu Xiabu, son mari et elle ont reçu de leur part une réponse pour le moins étrange: on leur a offert de l'argent pour les débarrasser de leur futur... enfant si jamais il avait attrapé une maladie in vitro!

Une inspection sanitaire a procédé à une vérification du restaurant. Le restaurant a dû fermer pendant qu'une procédure est en cours. Ses représentants ont néanmoins publié une déclaration dans laquelle ils ont insisté sur le fait qu'ils prêtaient toujours une grande attention à la sécurité alimentaire.

NON SCOLARISATION D'ENFANTS À 6 ANS

Les mises en garde de Benghabrit

La ministre de l'Éducation était l'invitée du forum du journal *El Moudjahid*, hier, pour faire une première évaluation de la rentrée scolaire 2018/2019.

PAR INES AMROUDE

Dans son intervention liminaire, elle s'est attardée longuement sur la question de la surcharge des classes, et pour cause, il est vrai que ce phénomène est l'un des marqueurs négatifs de cette rentrée.

Mais elle a expliqué que le recours aux chalets dans certaines régions où la pression est forte n'est qu'une solution d'urgence et non la règle. Benghabrit, reconnaissant objectivement le phénomène a tenté de l'expliquer et non de le "justifier". Selon elle, c'est le retard dans la réception des infrastructures scolaires qui est une des causes.

"Des lycées, des collèges, des écoles primaires ont été réceptionnés cette année, mais il y a des régions où des retards sont enregistrés dans la livraison des projets", dit-elle à ce propos, avançant aussi le facteur du déplacement des populations, dans le cadre des opérations de relogement intervenues dans plusieurs wilayas.

A cela s'ajoute le problème du taux de natalité, avec une population algérienne qui augmente chaque année de presque un million d'âmes. Et donc une pression permanente sur les infrastructures solaires et pédagogiques.

Toujours à propos de la surcharge, Benghabrit a pointé la question du redoublement, un des points abordés lors de sa dernière rencontre avec les partenaires sociaux (syndicats et deux associations de



parents d'élèves. "Les syndicats et parents d'élèves ont réclamé le droit au redoublement des élèves de terminale, mais ce redoublement est un facteur de surcharge des classes", tente-t-elle de convaincre en insistant sur l'obligation de respecter la souveraineté du conseil des professeurs, une fois qu'il juge que ces élèves ne sont pas admissibles au redoublement et orientés vers la formation professionnelle.

"On ne peut pas prendre la décision administrativement de les faire redoubler, car il y a aussi la question de leur capacité, si les profs ont décidé de les exclure, c'est par rapport à leur niveau qui ne leur permet pas de refaire l'année", relèvera-t-elle.

Au sujet de sa rencontre avec les syndicats, "modestement, je peux dire qu'elle a été positive, car on a parlé en toute franchise et on a évoqué toutes les questions sans

tabou". Néanmoins elle a observé que les "syndicats doivent faire preuve du sens de la mesure", allusion certainement aux revendications socio-professionnelles et à propos desquelles elle a indiqué que 50 % des travailleurs de l'Éducation vont bénéficier de nouvelles augmentations dans le cadre de la mise en œuvre des réajustements introduits dans les classements catégoriels.

La ministre a également parlé d'un plan national de lutte contre le décrochage scolaire qui impliquerait son ministère, celui de la Culture, l'Office national d'alphabétisation et l'association Iqra.

Plus globalement Benghabrit est revenue sur ce qui semble lui tenir le plus à cœur, à savoir "le référent national" en matière d'éducation qui doit, selon elle, s'articuler sur les constantes de l'identité nationale,

la modernité, la citoyenneté et le vivre-ensemble en paix.

En évoquant la langue amazighe, Benghabrit a fait savoir que le nombre de wilayas où elle est enseignée est passé de 11 à 44 pour la rentrée 2018/2019.

Des poursuites judiciaires à l'encontre des parents

Nouria Benghabrit a mis en garde, également, les parents d'élèves qui risquent des "poursuites judiciaires" en cas de refus de faire scolariser leurs enfants ayant atteint l'âge de six ans.

S'exprimant sur le volet de l'"échec" scolaire, Benghabrit a instruit aujourd'hui les parents d'élève à propos de l'obligation de l'enseignement des enfants âgés de 6 ans. "L'école est obligatoire de six (6) à seize (16) ans", a-t-elle insisté.

"On ne peut pas faire ce qu'on veut avec nos enfants. Les enfants ont des droits", a déclaré la ministre. Ils ont le droit à la scolarisation qui est "obligatoire", a soutenu la première responsable du secteur de l'Éducation, au forum d'*El Moudjahid*.

La ministre a annoncé lors de cette rencontre que son département a mis en place un nouveau "plan pour lutter contre l'échec scolaire, qui selon elle, n'existe pas", mais qu'il s'agit, plutôt de certains "élèves qui ont des difficultés de compréhension des cours et des lacunes à l'école".

I. A.

MOUVEMENT MOUWATANA

Les membres arrêtés à Béjaïa

PAR LAKHDARI BRAHIM

Tout comme à Constantine la semaine dernière, les membres de la coordination de l'opposition baptisée Mouwatana ont été empêchés d'effectuer une sortie de proximité hier à Béjaïa.

Les militants de ce mouvement ont été interceptés et arrêtés par les forces de l'ordre. Ils ont dénoncé les "agressions physiques et des violations des droits de l'Homme" contre les coordinateurs, dont l'avocat Salah Dabouz, évacué vers l'hôpital après avoir perdu connaissance, selon la même source.

Le mouvement Mouwatana a annoncé avant-hier cette sortie de proximité à Béjaïa. Toutefois, comme à Constantine, le membre Sofiane Djilali, président du parti Jil Jadid, a été bloqué tôt le matin

dans son hôtel, dans le quartier de Ihaddaden. Les membres ont ensuite été arrêtés, embarqués puis emmenés au commissariat de la ville de Béjaïa. Le mouvement Mouwatana a fait savoir que ses membres fondateurs, Zoubida Assoul, Sofiane Djilali et Salah Dabouz ont été "violents".

Dans un communiqué de presse, les coordinateurs du mouvement ont fait savoir que les rues de la ville ont été bloquées et des militants de partis, membre de ce mouvement, ont été "appréhendés avec violence".

"Leurs téléphones mobiles ont été confisqués et ils sont enfermés dans les camions des forces de l'ordre", fait-on savoir.

Mouwatana a affirmé dans son communiqué que "le régime algérien prend connaissance que ce mouvement réussit en ce

moment à cristalliser la contestation citoyenne et à susciter l'espoir d'une alternative réelle", estimant que se sentant "acculé et menacé, il use désormais de la violence pour intimider et dissuader les Algériens de rejoindre ce mouvement citoyen".

Ses fondateurs ont affirmé que "les intimidations et arrestations illégales n'entraveront en rien la détermination des dirigeants de Mouwatana, désormais soutenus en force par des citoyens venus des toutes les contrées du pays et de la diaspora algérienne".

Une sortie de proximité de ce mouvement a déjà été empêchée à Constantine la semaine passée. Plusieurs membres, fondateurs ou locaux, ont été arrêtés.

Pour empêcher un sit-in de ces militants, les autorités locales ont garé plusieurs

camions de ramassage des ordures ménagères et bennes tasseuses sur les places publiques.

I. A.

HARRAGA

Une mère et ses 4 enfants interceptés au large d'Oran

49 immigrants clandestins ont été interceptés avant-hier, vendredi, par des unités des gardes-côtes dans les wilayas d'Oran et de Aïn Témouchent a indiqué une chaîne de télévision privée. Les gardes-côtes ont pu déjouer ces tentatives d'émigration clandestine, qui se faisaient à bord d'embarcations de pêche, précise la même source. 33 émigrants clandestins ont été interceptés hier soir sur l'une des plages d'Aïn-Turk d'Oran par des gardes-côtes au nord-ouest de la plage Les Andalouses au cours de leurs patrouilles de routine sur la bande côtière d'Oran. 19 harraga, dont une femme et ses quatre enfants, ont été arrêtés à bord du premier bateau de pêche équipé de deux moteurs. Les gardes-côtes d'Aïn-Témouchent ont déjoué également, hier soir, une tentative d'immigration clandestine de 16 harraga qui ont tenté d'atteindre la côte espagnole en utilisant une embarcation de provenance de Béni-Saf. Les harraga dont l'âge ne dépasse pas les 25 ans venaient d'Aïn-Témouchent, Sétif et Tlemcen. Ces candidats à l'émigration ont tenté d'atteindre la côte espagnole avant d'être arrêtés par les gardes-côtes de Béni-Saf.

R. N.

ALTERNANCE AU POUVOIR

Une ancienne interview de Lakhdar Brahimi refait surface

Des extraits d'une interview donnée par Lakhdar Brahimi en mars 2012 a refait surface ces derniers jours sur les réseaux sociaux. Il y a six ans, l'ancien médiateur de l'Onu pour la Syrie plaçait pour une alternance au pouvoir. Il avait jugé que le temps était venu pour les générations de la guerre de Libération et de l'Indépendance de quitter le pouvoir. Le diplomate algérien, l'une des rares personnalités nationales à être régulièrement

reçu par le Président Abdelaziz Bouteflika ces dernières années, n'a pas été entendu.

"Tab jnanou"

Pourtant, le 8 mai de la même année, le Président Bouteflika prononçait un discours à Sétif qui aurait pu être historique. Devant une salle comble, le chef de l'État laissait entendre qu'il envisageait de prendre sa retraite politique et passer le relais à la nouvelle génération. "50 ans après

(la Révolution), le rôle de la famille révolutionnaire est terminé dans la gestion des affaires du pays", avait-il affirmé. Et d'ajouter : "Jili, tab jnanou, tab jnanou, tab jnanou !" (ma génération est arrivée à terme). Six ans après, la génération de Bouteflika est toujours au pouvoir.

R. N.

RÉSEAU AFRICAIN
DES CENTRES ANTIPOISON
**Il sera lancé demain
à Alger**

Il existe à l'heure actuelle une nécessité de vulgariser le Centre africain antipoison et toxico-vigilance à travers un réseau des centres qui touchera toutes les capitales du continent noir. Une mission certes difficile, mais pas impossible puisque le centre en question, servira sûrement de référence pour les unités qui devraient dans un avenir proche se créer. C'est le cas de la capitale algérienne qui se verra dotée d'une telle structure dont le lancement est programmé pour demain lundi à l'occasion d'une réunion organisée par le bureau de l'Organisation mondiale de la santé (OMS) en Algérie, a indiqué, un communiqué de cette instance. La réunion de lancement dont les travaux s'étaleront sur quatre jours, est placée sous l'égide du bureau de l'OMS pour la région africaine et du ministère de la Santé, de la Population et de la réforme hospitalière, ajoute la même source, précisant qu'elle regroupera les représentants de 11 établissements antipoison ainsi que des unités toxicologiques dans la région Afrique de l'OMS (Algérie, Angola, Éthiopie, Ghana, Kenya, Madagascar, Nigeria, Sénégal, Afrique du Sud, Tanzanie et Zimbabwe). Les travaux de cette réunion permettront aux participants et aux représentants des différents centres antipoison des différents pays présents de partager leurs différentes expériences dans le domaine de la prévention et de la prise en charge des cas d'empoisonnement, explique la même source, ajoutant que la réunion axera ses travaux sur le fonctionnement du Réseau africain des centres antipoison. Au terme des quatre jours de cette réunion, il est attendu l'adoption des termes de référence, le règlement de fonctionnement et aussi le plan du Réseau africain des centres antipoison. Ce projet financé par le biais du Programme de démarrage rapide de l'Approche stratégique de la gestion internationale des produits chimiques (SAICM), a pour mission principale la cueillette des informations et de données qui consiste entre autres : l'inventaire, la détection, la prévention des toxiques et poisons trouvés ou importés en Afrique et le traitement/management des sujets intoxiqués ou empoisonnés. La prévention et le traitement constituent à coup sûr des étapes très importantes dans l'accomplissement de la mission et des objectifs que s'est assignés ce centre antipoison et toxico-vigilance. L'information recueillie dans ce centre servira de données de base non seulement pour établir une régulation commune en Afrique en matière des produits chimiques à haut risque mais aussi pour amender les réglementations en vigueur à l'heure actuelle en Afrique. Ceci a pour but final de protéger la vie des populations vivant dans un continent ou les réglementations en matière des toxiques et produits dangereux ne sont ni contrôlées et ni respectées.

SOUS L'ÉGIDE DE L'UNION
AFRICAINNE
**Ramtane Lamamra
parraine
les discussions
inter-comoriennes**

Le haut représentant de l'Union africaine, l'Algérien Ramtane Lamamra, s'est dit "satisfait" de l'avancée des discussions inter-comoriennes. Ramtane Lamamra préside les sessions de discussions entre les parties comoriennes sous l'égide de l'Union africaine. L'ancien chef de la diplomatie algérienne a montré sa satisfaction des progrès réalisés dans ce dialogue. Au cours de sa mission, le Haut Représentant a été reçu par le président de l'Union des Comores. Il a également eu des discussions avec les parties prenantes comoriennes, y compris la mouvance présidentielle, les partis et formations politiques de l'opposition, les gouverneurs des îles d'Anjouan, de Ngazidja et de Mohéli, les organisations de la société civile, le patronat et des personnalités indépendantes.

R. N.

CATÉGORIE DES PAYS AYANT UN IDH ÉLEVÉ

L'Algérie toujours dans le rouge

L'Algérie est restée en 2017 dans la catégorie des pays ayant un niveau de développement humain élevé, consacré de nouveau champion du Maghreb en la matière, selon un nouveau rapport du Programme des Nations unies pour le développement (Pnud).

PAR RIAD EL HADI

Avec un indice de développement humain (IDH) de 0,754, l'Algérie est venue en 2017 à la 85^e place de ce classement des pays où il fait le mieux vivre. En 2017, la valeur de l'IDH a été légèrement en hausse comparé au 0,752 obtenue en 2016 mais qui avait, alors, placé l'Algérie à la 83^e place de ce palmarès qui évalue les efforts de 189 pays et territoires en la matière. Cependant, l'Algérie a amélioré sensiblement son classement au niveau africain et pointe ainsi à la deuxième place, juste après les Seychelles après avoir figuré 5^e dans l'édition précédente du classement. L'IDH a une limite supérieure de 1,0 et plus il est élevé plus la population du pays jouit d'un bien être important. Au plan maghrébin, l'Algérie demeure championne en développement humain, devançant de loin le Maroc (123^e place), la Tunisie (95^e place), la Libye (108^e place), la Mauritanie (159^e place).



L'IDH de l'Algérie en 2017 demeure supérieur à la moyenne de 0,699 obtenu par les pays arabes, selon la note explicative qui lui a été consacrée. L'IDH est un indice composite qui se calcule grâce à la moyenne de trois autres indices fondamentaux du développement humain: l'espérance de vie à la naissance qui exprime la capacité à vivre longtemps et en bonne santé, la durée moyenne de scolarisation qui reflète la capacité à acquérir des connaissances ainsi que le revenu national brut par habitant (PNB) renseignant sur la capacité à avoir un niveau de vie décent. Le rapport sur le développement humain présente également quatre autres indices. L'IDH ajusté aux inégalités, l'indice de développement de genre, l'indice d'inégalité de genre qui met en évidence l'autonomisation des femmes et l'indice de pauvreté multidimensionnelle mesurant les aspects de la pauvreté autres que le revenu. Entre 1990 et 2017, l'IDH de l'Algérie est passée de 0,577 à 0,754, soit une augmentation de 30,6 %, précise la

même note. L'indice a maintenu une courbe ascendante progressant de 0,644 en 2000 à 0,749 en 2015 puis à 0,754 en 2017. L'espérance de vie à la naissance en Algérie a enregistré une légère progression de 76,1 ans en 2016 à 76,3 ans en 2017, mais avec une légère différence de 77,6 ans pour les femmes et 75,1 ans pour les hommes. Suivant la même tendance, la durée attendue de la scolarisation est passée de 14,3 ans à 14,4 ans, alors que la durée moyenne est restée la même pour ces deux années à 8 ans. La scolarisation est un peu plus élevée chez les femmes que les hommes s'affichant l'année dernière à 14,6 ans contre 14,1 ans. L'écart entre les deux sexes se creuse concernant l'indice PNB par habitant où les hommes cumulent 23.181 dollars contre seulement 4.232 pour les femmes. L'indice global pour le PNB par habitant s'est chiffré à 13.802 l'année dernière dollars contre 13.809 dollars en 2016.

R. E.

L'ANCA ET LES FELLAHS SE SOLIDARISENT

Les barons de l'importation dénoncés

PAR FAYÇAL ABDELGHANI

Les agriculteurs et les représentants des commerçants de l'Anca ont dénoncé les dernières rumeurs colportées sur des produits agricoles "avariés" et qui seraient responsables de l'expansion du choléra. Ils accusent les barons de l'informel d'être derrière cette campagne insidieuse. Après la réaction du ministère de l'Agriculture, c'est autour de l'Association nationale des commerçants et artisans (Anca) et les producteurs agricoles de soutenir dans un communiqué que "les barons de l'informel et les lobbies de l'importation sont derrière la déstabilisation du produit national" en précisant que "ces lobbies ont exploité la rumeur sur l'irrigation des fruits comme le melon ou la

pastèque par les eaux des égouts. Ce qui est totalement faux" ajoutent-ils en estimant que "les laboratoires dont celui de l'Institut Pasteur ont confirmé le contraire". Il est à noter que Zoubir Harrath de l'Institut Pasteur a affirmé dans une déclaration aux médias que "les échantillons prélevés sur le fruit de pastèque se sont avérés dénués de toute contamination de choléra". Il faut retenir que cette maladie contagieuse ne provient pas de légumes même s'ils sont impropres à la consommation. C'est le facteur polluant des eaux de puits ou autres sources aqueuses qui est mis en cause. En effet, les folles rumeurs depuis quelques jours bien relayées selon l'Anca par des importateurs des fruits et légumes ont

commencé à semer la panique chez les consommateurs en rapportant via leurs réseaux que "le choléra sévit à cause de certains fruits de saison avariés". Ils visaient en particulier le melon et la pastèque très appréciés chez les algériens durant l'été. Et de par les quantités excédentaires de ces deux produits et la baisse de leur prix constatée depuis quelques semaines, les producteurs et autres représentants des marchés de gros ont pris l'initiative de dénoncer cette campagne aux forts relents de nuisance. "Ces cartels veulent le retour de l'importation de fruits et certains légumes au détriment du produit national qui commence à bien se vendre sur le marché national" et même s'exporter en petites

quantités ailleurs comme c'est le cas avec les pays sahéliens et la Mauritanie tout récemment. Mieux, les cartels de l'importation se sentent menacés après avoir constaté que la stratégie mise en place par les pouvoirs publics pour booster la production des produits maraîchers s'est avérée concluante et particulièrement les récents projets de la mise en valeur de vastes périmètres agricoles dédiés aux fruits et légumes. Une politique qui commence dès lors à déranger ces "cerclés informels où ils tentent de saboter" par tous les moyens les producteurs nationaux quel que soit le secteur.

F. A.

RECONNAISSANCE PAR PACRON DE L'ASSASSINAT DE MAURICE AUDIN

Les réactions en France

Le Président de la France, Emmanuel Macron, a reconnu, jeudi 13 septembre, la responsabilité de l'État français dans la disparition en 1957 de Maurice Audin, mort sous la torture du fait d'un "système légalement institué" alors en Algérie par la France.

PAR RAHIMA RAHMOUNI

Cette reconnaissance entraîne une série de réactions dans les médias et de la part de personnalités politiques, historiens et commentateurs.

"61 ans, 3 mois et 2 jours... C'est le temps qu'il aura fallu à l'État français pour reconnaître que Maurice Audin a bien été torturé et assassiné par l'armée", écrit l'Humanité, journal proche du parti communiste. "Après un demi-siècle de déni, avec ce geste historique, la France regarde en face l'une des pages les plus sombres de la colonisation", estime le quotidien, qui considère également qu'"au-delà de Maurice Audin, cette reconnaissance en est aussi une pour toutes les victimes algériennes".

Le secrétaire national du Parti communiste français, Pierre Laurent, y voit "une victoire historique de la vérité et de la justice". Selon lui, "le mensonge d'État qui durait depuis 61 ans tombe et la France se grandit" en y mettant fin. "C'est une victoire pour notre pays, qui ne peut progresser qu'en assumant et en reconnaissant son passé", a estimé Pierre Laurent.

A l'autre extrême de l'échiquier politique français, la présidente du Rassemblement national (ex-FN, extrême droite) Marine Le Pen a critiqué la décision, rappelant que "Maurice Audin a caché des terroristes du FLN qui ont commis des attentats". "Macron commet un acte de division, en pensant flatter les communistes", a affirmé Marine Le Pen. "Quel est l'intérêt pour le président de la République de rouvrir des blessures, en évoquant le cas de Maurice Audin?", s'est-elle interrogée. "Il souhaite surfer sur la division des Français, au lieu de les réunir dans un projet", a estimé la présidente de l'ex-FN.

Même son de cloche auprès de son père Jean-Marie, fondateur du Front national dont il a été exclu en 2015. "Monsieur Audin s'était désigné lui-même comme un



rebelle. Il abritait chez lui des terroristes du FLN. Il a été pris dans l'engrenage des violences de la guerre d'Algérie. La guerre n'est pas un jeu de dames. Il a subi des consignes générales de fermeté émanant d'un gouvernement socialiste", a affirmé Jean-Marie Le Pen dans un entretien accordé au journal Le Point.

Tout comme sa fille, Jean-Marie Le Pen a critiqué la décision du Président français. "Macron n'est pas chargé d'écrire l'histoire de France. Il est chargé de mener son gouvernement et son destin. Il faut quand même regarder de temps en temps dans le rétroviseur. Mais il faut s'arrêter à un moment. Sinon, on remonte au Moyen Âge", a-t-il estimé. "On peut aussi se poser la question des victimes des bombardements alliés et demander le nom des pilotes américains. Ceux qui sont morts sont morts. La France n'a pas à s'excuser en permanence d'avoir été la France", a affirmé Jean-Marie Le Pen. Le président du groupe LR (ex-UMP, droite) au Sénat français, Bruno Retailleau, a pour sa part considéré que s'il ne faut "jamais craindre la vérité, (...) il ne faut pas instrumentaliser l'histoire, ce qui est souvent un sport national français, pour se battre la culpabilité à perpétuité". Le député PS Boris Vallaud a de son côté estimé que "la France est grande quand elle affronte sereinement

tout son passé".

Jacques Duquesne, journaliste français ayant couvert la Guerre d'Algérie et l'affaire Audin pour *La Croix*, s'est dit "heureux qu'on en finisse avec le mensonge" entourant l'affaire Audin. "L'enlèvement d'Audin ne serait jamais devenu une telle affaire s'il n'avait pas été enseignant et membre du PC. Le PC essayait alors de faire entendre sa voix et il avait du mal à le faire", s'est remémoré le journaliste. "Je suis convaincu qu'Audin a été pris par des gens qui ne savaient pas vraiment quelle était sa place exacte dans la rébellion. Vous savez, on tuait un peu par hasard...", a ajouté Duquesne.

L'historien Benjamin Stora, spécialiste de la guerre d'Algérie, a estimé que la décision du président Macron est "un geste qui vise à regarder la vérité des faits. Il y aura toujours des réactions très vives [...] parce que ceux qui ne sont pas d'accord avec ce type d'approche des faits historiques préfèrent peut-être vivre dans le déni de l'Histoire", a avancé Benjamin Stora sur *Europe 1*. "Je crois que le problème est d'affronter toutes les histoires liées à la guerre d'Algérie et tous les groupes de mémoire. Si l'on traite de toutes ces questions en avançant, ça permettra de ne pas vivre en permanence dans la rumination, les sentiments, les ran-

çours...", a estimé l'historien. "Il faut regarder l'Histoire en face, et ne pas être borgne. La vérité, c'est d'abord de rappeler le contexte. Maurice Audin était un militant anti-colonialiste, du parti communiste algérien, qui fabriquait des bombes pour le FLN", a affirmé quant à elle sur *Europe 1* Catherine Nay, chroniqueuse politique (*Europe 1*). "Aujourd'hui, on dira qu'il est une victime emblématique d'une tragédie collective. Quand on voit sa photo, ses faux airs de Gérard Philippe, on compatit sur cette vie brisée, cette famille meurtrie et inconsolable, on est envahi par l'empathie et la compassion. Mais il ne faut pas réécrire l'Histoire avec des sentiments d'aujourd'hui", a estimé la chroniqueuse. "Aujourd'hui encore, en Algérie, l'histoire officielle de la guerre d'indépendance n'a jamais désavoué les méthodes terroristes du FLN. La repentance ne fait pas partie du vocabulaire. Pourquoi, chez nous, ceux qui font un procès moral à l'armée française ne demandent-ils pas les mêmes comptes aux Algériens", s'est par ailleurs interrogée Catherine Nay. "Il faut qu'un travail soit fait des deux côtés", conclut-elle. "Récusons par avance les accusations de coupable - repentance - qui pourraient être adressées au président de la République par tout ceux qui préfèrent le déni à la vérité sur les pages sombres de l'histoire nationale", affirme enfin le journal *Le Monde* dans son éditorial. Concernant la Guerre d'Algérie, "les reconnaître et les assumer lucidement est la seule façon de réconcilier les mémoires des deux côtés de la Méditerranée et d'inviter les Algériens eux-mêmes à s'engager dans une démarche similaire", estime *Le Monde*. R. R.

MARASME SOCIAL

Les mises en garde du FFS

PAR KAMAL HAMED

Le FFS maintient le cap. Le plus vieux parti de l'opposition, qui a haussé le ton depuis quelques mois, ne cesse de broser un tableau noir de la saturation sociale, économique et politique. Hier encore c'était le cas puisqu'il a mis en garde le pouvoir contre les conséquences explosives de ce marasme assez perceptible, du reste. En effet, à partir de Miliana où il a animé un meeting, le premier secrétaire national du FFS, Mohamed-Hadj Djilani, n'y est pas allé de main morte en mettant en garde contre la colère populaire qui couve un peu partout dans le pays. Un discours qui est intervenu au même moment où des manifestants sillonnaient la ville de Ouargla pour réclamer l'amélioration de leur vécu quotidien et l'emploi pour les jeunes. Cette sourde

colère serait due, a soutenu le responsable du FFS, à l'opacité qui entoure la gestion du pays, notamment sur le plan politique et économique. Pour lui, en effet, "l'opacité et l'incertitude sur l'avenir politique, économique et sociale approfondissent la crise que traverse le pays". Ce d'autant, a-t-il encore ajouté, que "la détérioration du pouvoir d'achat des Algériens est la conséquence de la mauvaise gestion, l'absence de la bonne gouvernance et l'absence d'une distribution équitable de la richesse du pays". Pour lui le "régime n'a pas changé sa méthode de gestion basée sur la répression, la corruption et l'utilisation de tous les moyens pour l'étranglement des libertés syndicales, des droits des associations et le harcèlement des activistes politiques et ceux qui militent pour la défense des droits de l'Homme". Il en est

aussi de même pour ceux actifs dans le secteur de l'art et la culture. "Devant les ambitions des algériennes et des algériens de vivre en démocratie le pouvoir impose des institutions illégitimes et anti démocratiques". Ce même pouvoir est accusé d'imposer une fausse majorité au parlement en privilégiant, contrairement aux vœux des Algériens qui préfèrent l'alternance démocratique, l'alternance clanique. Revenant à la fidélité de son parti à son combat démocratique pacifique, hadj Djilani dira que "le FFS a milité et militera encore contre le pouvoir hier, aujourd'hui et demain". L'orateur a mis en garde aussi contre la délinquance dans laquelle se trouve de nombreux secteurs comme c'est le cas dans l'Éducation nationale, l'université et la Santé qui ne répondent plus aux besoins des populations et n'offrent

même pas le minimum. Il a cité l'épidémie du choléra et de la rougeole en guise d'exemple de cette déplorable et catastrophique situation. On voit bien que le propos ne fait pas dans la demi-mesure. Le FFS a de plus en plus radicalisé son discours vis-à-vis du pouvoir revenant ainsi à la ligne qui était la sienne il y a quelques années de cela. Ce recentrage est apparu, pour rappel, depuis le dernier congrès extraordinaire qui a vu l'accès aux commandes du groupe d'Ali Laski qui a eu les faveurs des congressistes au détriment de ce que les observateurs appellent le groupe des Baloul ou le cabinet noir, c'est selon. K. H.

MERKEL EN ALGÉRIE Ould Abbès juge "extrêmement importante" cette visite

Djamel Ould Abbès a souhaité hier la bienvenue à Angela Merkel en Algérie. La chancelière allemande est attendue demain lundi pour une visite officielle à l'invitation du Président Abdelaziz Bouteflika. "Cette visite est extrêmement importante pour notre pays. Elle traduit la profondeur des relations entre les deux pays depuis notre indépendance en 1962", a estimé le secrétaire général du FLN, dans des déclarations à *TSA Arabi*.

"L'Algérie est l'un des principaux clients de l'Allemagne. C'est pour cela que nous considérons que cette visite est importante. La communauté algérienne en Allemagne, qui compte 80.000 membres, vit en sécurité dans ce pays européen", a-t-il poursuivi.

Le chef du FLN a remarqué que la chancelière allemande effectue "rarement des visites dans les pays africains. Sa visite et sa rencontre avec le Président Abdelaziz Bouteflika méritent d'être valorisées parce qu'elle montrent l'importance des relations entre les deux pays", a-t-il ajouté.

Ould Abbès, qui a provoqué la polémique sur les réseaux sociaux lorsqu'il avait déclaré avoir étudié dans la même université que celle de Mme Merkel, est revenu sur cet épisode.

"Je n'ai jamais dit que j'ai étudié avec Merkel et mes déclarations ont été mal interprétées par les journalistes. J'ai dit que j'ai obtenu mon diplôme de l'université de Leipzig 1964 alors que la chancelière allemande fait partie de la promotion de 1973. Je suis plus âgé qu'elle et je ne pouvais pas étudier avec elle", a-t-il corrigé. Le patron du FLN se dit très "honoré" d'avoir étudié à Leipzig, une université qui a été fondée il y a plus de six siècles.

R. N.

COUTEAUX, BISTOURIS...

Guerre des gangs à l'hôpital Zemirli

Un climat de "no man's land", où celui qui est armé prend le dessus sur celui qui ne l'est pas, où le plus fort écrase le plus faible. Une jungle en plein cœur de la capitale.

Une bande de jeunes repris de justice ont en effet pris d'assaut, la semaine écoulée, l'hôpital Salim-Zemirli d'El-Harrach. Ils étaient à la recherche d'un autre jeune admis aux urgences qu'ils avaient blessé et qu'ils voulaient achever !

Ainsi, à sa sortie des urgences, le jeune se retrouve cerné. Il prend un bistouri et porte un coup violent au visage de l'un des agresseurs.

À l'arrivée des policiers, tout était sens dessus dessous... des blessés et les patients de l'hôpital qui n'en revenaient pas de voir cette violence dans un établissement censé offrir des soins !

Les policiers ont trouvé la victime A. Mohamed Abdelraouf blessé gravement au visage. Il a été pris en charge par les médecins de l'hôpital. Les policiers ont, ensuite, arrêté celui qui a porté le coup D. Brahim. Ce sont là les faits rapportés par une chaîne de télévision privée

L'audition...

Lors de son audition, jeudi 13 septembre, devant le tribunal d'El Harrach, D. Brahim a déclaré qu'il était dans le jardin de son quartier quand A. Mohamed Abdelraouf a commencé à proférer des propos vulgaires à haute voix. Il lui a alors demandé de cesser de se comporter de la sorte. Ne supportant pas d'être rappelé à l'ordre, ce dernier s'est attaqué à lui avec une lame de rasoir. Ce qui lui a causé plusieurs blessures en différents endroits du corps. Il a, suite à cela, été transporté vers l'hôpital Zemirli. Mais A. Mohamed Abdelraouf a fait appel à trois de ses amis et l'a suivi jusqu'à l'hôpital pour tenter de l'achever.

D. Brahim a, enfin, indiqué qu'il n'a fait que se défendre contre plusieurs personnes armées qui menaçaient sa vie.

Le procureur a requis 3 ans de prison et 500.000 dinars d'amende.

LORS D'UNE FÊTE DE MARIAGE À SKIKDA**296 personnes victimes d'intoxication alimentaire**

296 personnes ont été victimes d'une intoxication alimentaire, jeudi passé, lors d'une fête de mariage à la commune de Ben-Azouz, dans la wilaya de Skikda, a appris ALG24 de sources bien informées. La polyclinique de la commune de Ben-Azouz a reçu des dizaines de ces victimes d'intoxication avant de transférer plusieurs d'entre eux à l'hôpital Mohammed-Dandan de Azzaba. Les services de cette polyclinique n'ont, d'ailleurs, pas pu prendre en charge tous les patients à cause de leur grand nombre. Par ailleurs, les causes de l'intoxication n'ont toujours pas été toutes déterminées.

SIDI BEL-ABBÈS**Des averses torrentielles isolent plusieurs quartiers**

Les pluies torrentielles qui se sont abattues ce vendredi sur plusieurs régions de la wilaya de Sidi Bel Abbès ont inondé des dizaines de maisons ainsi que plusieurs quartiers.

En effet, les importantes chutes de pluie qui se sont abattues sur la ville de Sidi Bel-Abbès ont affecté plusieurs quartiers qui ont été submergés. Des maisons ont été inondées et beaucoup de quartiers isolés.

Les éléments de la Protection civile sont intervenus pour évacuer les automobilistes bloqués.

R. N.

PRODUITS ALIMENTAIRES, SHAMPOINGS, PARFUMS CONTREFAITS...

État d'alerte pour les consommateurs

Les produits alimentaires et les cosmétiques contrefaits sont considérés comme les plus nocifs à la santé selon le rapport publié par l'Association nationale de la protection des consommateurs (Apoce).

PAR FAYÇAL ABDELGHANI



L'Apoce recommande la vigilance sur les produits suspects en évitant de les consommer.

Le rapport de l'Apoce a réactualisé les données sur la contrefaçon de certains produits qualifiés "de dangereux et pouvant induire des conséquences graves sur la santé des consommateurs". En effet l'enquête menée par l'association des défenseurs des consommateurs a révélé que "des produits alimentaires dont quelques échantillons prélevés indiquent la présence de métaux lourds au taux élevés de minéraux et germes de contamination".

Les laboratoires d'analyse de la qualité ont ainsi procédé à une analyse de certains produits pour une durée d'un an avec un

rapport transmis aux autorités et à l'Apoce qui signale que "des produits dont ceux des détergents, les boîtes de confitures, les parfums et les produits pour cosmétiques sont nocifs" du fait que certaines marques d'importation sont périmées où elles sont vendues dans les circuits informels.

L'Apoce a également mis à l'in certains comptes-rendus et autres P.-V adressés aux entreprises qui ne se soucient pas de la qualité de leurs produits en les surdosant d'additifs et autres ingrédients non conformes à la consommation, se transformant ainsi en agents pathogènes avec un risque accru sur la consommation humaine. Le rapport de l'Apoce indique que certains producteurs "utilisent des procédés de fabrication qui

ne sont loin de répondre aux normes de qualité". Il en est aussi dans les cosmétiques du fait que "des dosages de produits toxiques sont exagérés dans les proportions mettant en péril les utilisateurs de ces produits". L'exemple est illustré par les crèmes dermiques, les démaquillants, les shampoings et certains parfums produits localement ou ceux importés de Chine qui sont à cet effet tous classés "produits dangereux" pour la consommation. Pour les produits alimentaires périssables il est indiqué que les sachets de thé pour infusion, le café torréfié sans emballage, et les conserves de poisson sont suspects à la consommation. En matière de lutte contre ces produits contrefaits, les associations qui repré-

sentent les consommateurs soutiennent les autorités dans cette nouvelle forme de combat contre la "délinquance économique". L'Apoce et d'autres associations locales de protection des consommateurs ont recommandé la vigilance pour tous les citoyens en leur indiquant de signaler tout produit "suspect". En effet, l'implication des citoyens dans ce contexte est plus que nécessaire, car ces menaces touchent à leur santé. Un programme sera lancé prochainement pour évoquer les formes de lutte qui vont inclure les opérateurs nationaux autour de l'imitation frauduleuse de leurs marques. Il s'agira de mettre à nu toutes les failles sur la législation et de proposer de nouvelles pistes.

F. A.

GHARDAÏA

Mariage collectif pour une soixantaine de couples

PAR RACIM NIDAL

Soixante et un couples issus de milieu défavorisés ont convolé en justes noces durant le week-end dans la wilaya de Ghardaïa, au cours de cérémonies de mariage collectif organisées dans la pure tradition ancestrale de la région.

Ces cérémonies se sont déroulées dans un climat festif par le tissu associatif représenté par les associations de quartiers et autres religieuses des localités de Metlili et Guerrara, sous le signe de la convivialité et solidarité et entièrement financé par des donateurs et bienfaiteurs.

"Cet événement social vise la promotion de l'entente et de la solidarité entre les différentes couches sociales locales", selon les organisateurs à Metlili.

"Cette initiative a pour but d'encourager et d'aider les célibataires en situation difficile à se marier et ainsi concrétiser leur espoir de créer des familles et de mieux s'intégrer dans la société", a souligné de son côté un imam de la ville de Guerrara (116 kilomètres au nord-est du chef-lieu).

Cet événement dédié aux plus modestes

est organisé dans la pure tradition de la région de Ghardaïa, qui s'inspire des rituels ancestraux d'entraide et de solidarité instaurés dans les différents ksour de la wilaya, notamment la vallée du M'Zab, Metlili, Guerrara, El-Menea et Berriane sans oublier Daya-Ben-Dahoua et Zelfana. Après le traditionnel dîner de mariage composé essentiellement d'un couscous garni de viande de chameau préparé avec les dons des bienfaiteurs, la tradition ancestrale de la région veut que les futurs mariés accompagnés de leurs vizirs (aides de camps) et munis d'effets vestimentaires de circonstance s'installent, devant les centaines d'invités vêtus de blanc, sur une estrade aménagée pour la circonstance pour l'ultime cérémonie d'habillage.

Cette cérémonie d'habillage très attendue dans cette soirée de mariage connaît la présence, outre des membres des familles et amis des jeunes mariés, des bienfaiteurs, donateurs et des autorités locales ainsi que de nombreux visiteurs de passage dans la région.

La tradition veut que chaque nouveau marié soit habillé par un imam, choisi au

préalable par sa famille, devant l'assistance qui entonne des chants religieux ainsi que des louanges et panégyriques à Allah et au Prophète Mohamed (QSSL).

Des prêches, portant sur les vertus du mariage dans la consécration des valeurs de stabilité et de la solidarité sociale ainsi que le rôle du couple dans la consolidation de la société musulmane, sont également prononcés durant la cérémonie de mariage par des imams, des cadeaux de mariage, généralement des produits électroménagers utiles pour la vie du couple, sont offerts aux mariés parés de la tenue traditionnelle du mariage ghardaoui.

Cette initiative de mariage collectif a été couronnée par l'organisation d'une opération de circoncision d'une vingtaine d'enfants de Metlili ainsi qu'un programme riche et varié avec une panoplie d'activités artistiques, dont des expositions des produits de terroir et d'artisanat, ainsi que des spectacles de fantasia.

R. N.

FORUM D'AFFAIRES ALGÉRO-ALLEMAND À ALGER

Développer un partenariat positif mutuellement bénéfique

La Chambre algérienne de commerce et d'industrie (Caci) porte à la connaissance des opérateurs économiques algériens qu'une délégation d'opérateurs économiques allemands conduite par le président de la Chambre de commerce arabo-allemande Ghorfa séjournera à Alger du 16 au 19 septembre.

PAR AMAR AOUIMER

Cet événement coïncide avec la visite officielle de la chancelière allemande Angela Merkel qui aura des discussions importantes avec les hauts responsables politiques algériens en vue de booster la coopération économique bilatérale et intensifier les échanges commerciaux. La délégation allemande sera composée d'une vingtaine d'entreprises acti-



vant dans les domaines de la pharmaceutique, l'hydraulique, le génie énergétique et maritime, la construction et la conception, l'énergie et la pétrochimie ainsi que l'équipement médical. Dans ce cadre, un forum d'affaires sera organisé le 17 septembre à l'hôtel Aurassi. Plus de 200 entreprises alle-

mandes activant dans différents secteurs d'activités économiques travaillent actuellement en Algérie où elles créent des richesses et des emplois, à l'image de Linde spécialisée dans le gaz. Aussi, l'Allemagne a été classée 4e fournisseur de l'Algérie en 2017 avec

plus de 3 milliards de dollars. Étant un pays maîtrisant les technologies avancées, les entreprises allemandes de différents secteurs participent au transfert technologique et de savoir-faire au bénéfice des entreprises algériennes.

Le secteur des énergies renouvelables peut constituer un créneau de partenariat par excellence, notamment le solaire et le photovoltaïque où les firmes germaniques possèdent une grande expérience dans l'industrie solaire.

La visite de la chancelière allemande pourrait se solder par la signature de plusieurs contrats de coopération gagnant-gagnant entre les entreprises allemandes et des opérateurs économiques algériens, notamment dans l'industrie mécanique, l'industrie pharmaceutique et chimique ainsi que les énergies renouvelables.

A. A.

COMMERCIALISATION DE CARBURANT ALGÉRIEN EN AFRIQUE

Projet d'exportation de 35 % de la production en 2023

Le ministre de l'Énergie, Mustapha Guitouni, a annoncé que l'Algérie exportera 35 % de la production du carburant local vers les pays africains en début 2023. Animant une conférence de presse dans le cadre de la visite de travail dans la wilaya, Guitouni a déclaré que l'Algérie procédera en début 2023 à l'exportation d'un taux de 35 % de carburant vers les pays africains.

Le ministre a souligné, dans ce sens, que le pays se dirige vers l'autosuffisance en carburant, signalant la production au niveau local de 11,5 millions de tonnes de carburant. Mustapha Guitouni a indiqué que

l'Algérie a enregistré un déficit en carburant estimé à 3,5 millions de tonnes par an estimé à une valeur de 2 milliards de dollars US, affirmant que ce déficit sera rattrapé au mois de décembre prochain.

Par ailleurs, le ministre a annoncé le déplacement prochain des stations de stockage de Sirgaz hors des villes à travers les différentes wilayas du pays. Un programme a été élaboré dans ce sens et sera mis en exécution dans les brefs délais, a-t-il fait savoir, ajoutant qu'un accord a été convenu avec les autorités locales dans chaque wilaya en vue de fournir des assiettes à l'extérieur du tissu urbain pour abri-

ter les stations Sirgaz. D'autre part, M. Guitouni a souligné que l'utilisation de sirgaz au lieu du carburant ne suscite pas l'inquiétude des automobilistes, signalant que 270.000 véhicules fonctionnent au Sirgaz et qu'aucun accident n'a été enregistré. En inaugurant le centre de transfert de l'énergie des véhicules au centre-ville de Saïda, le ministre a insisté sur la formation des jeunes dans ce domaine en vue de générer des emplois nouveaux.

En présidant une rencontre avec la société civile et les opérateurs économiques locaux au siège de la wilaya, M. Guitouni a salué les efforts colossaux fournis par l'Etat, depuis l'inves-

ture du président Abdelaziz Bouteflika, en matière de couverture du territoire national en électricité et gaz naturel. Dans ce cadre, il a indiqué que le taux de raccordement au réseau d'électricité a atteint 99%, alors que celui au réseau de gaz naturel 60% à travers le pays.

Le ministre a procédé, lors de sa visite dans la wilaya de Saïda, à la mise en service du réseau de distribution de gaz au profit de 151 foyers à la nouvelle ville de Tifrit, dans la commune d'Aïn-Soltane, ainsi que la station service Naftal dans la localité de Sid El Hadj Abdelkrim dans la ville de Saïda.

R. E.

LES ÉCONOMIES ÉMERGENTES EN DIFFICULTÉ FINANCIÈRE

Rattrapées par la crise de leurs monnaies

Les économies émergentes confrontées à une crise de leur devise auront du mal à échapper à un fort ralentissement voire à une récession au risque de prolonger les contre-performances de leurs marchés financiers. La banque centrale turque a relevé jeudi son principal taux directeur de plus de 6 % pour tenter d'enrayer l'effondrement de la livre qui a perdu près de 40 % de sa valeur contre le dollar depuis le début de l'année.

L'Argentine peine à stabiliser le peso, qui a chuté de plus de moitié contre la devise américaine, en dépit de taux d'intérêt punitifs à 60 %.

D'autres devises émergentes ont aussi pris le toboggan, la roupie indienne se

traitant à des plus bas records tandis que le rand sud-africain, le rouble russe et le real brésilien ont chuté de 15 % à 20 % depuis le début de l'année. Les économies de ces pays émergents commencent à subir le contre-coup de mois de turbulences financières. L'Afrique du Sud est entrée en récession de manière inattendue au deuxième trimestre de cette année, l'Argentine risque de lui emboîter le pas et la Turquie est bien partie pour un très net ralentissement de l'activité l'année prochaine. Les indices des directeurs d'achat du secteur manufacturier, considérés comme un bon indicateur avancé de l'activité économique, ont enregistré des baisses plus

ou moins marquées dans de nombreux pays émergents en août, selon les données publiées au début du mois. "Un environnement où le renforcement du dollar et la hausse des taux à court terme américains entraîne un durcissement des conditions financières pour les marchés émergents, en particulier pour les économies en déficit", a dit Murat Ülgen, responsable de la recherche sur les pays émergents chez HSBC.

Confronté à des sorties de capitaux, les responsables monétaires de nombreux pays émergents ont opté pour un relèvement des taux directeurs, ce qui a aussi durci les conditions financières domestiques, a-t-il ajouté.

"Étant donné que les marchés ont été volatils, d'un point de vue général, que les taux ont été plus élevés et que les marchés d'actions ont baissé au cours des mois d'été, il est très vraisemblable que les conditions financières soient encore en territoire négatif." En baisse de plus de 20 % depuis leurs pics atteints en janvier, les Bourses émergentes sont entrées dans ce qu'il est techniquement convenu d'appeler un marché baissier, dans lequel la baisse s'auto-entretient. "Des conditions financières plus restrictives vont peser sur l'activité économique à l'avenir", prévient Murat Ülgen.

R. E.

OUARGLA

2,4 milliards DA au profit du secteur de l'Éducation

Une enveloppe de plus de 2,4 milliards DA a été consacrée pour la promotion du secteur de l'éducation de la wilaya d'Ouargla.

Ce "montant est destiné à la réalisation d'une série d'opérations, dont la restauration, le réaménagement et l'équipement des dizaines d'établissements scolaires, la réalisation des cantines, le renforcement du transport scolaire et l'installation des équipements de chauffage", a indiqué le wali Abdelkader Djellaoui, en marge de l'inspection des établissements scolaires au niveau de la wilaya déléguée de Touggourt, de la daïra d'El-Hedjira.

L'enveloppe financière en question a été dégagée sur budget de la wilaya et au titre du fonds de garantie et de solidarité des collectivités locales et des plans communaux de développement. Le wali a fait part, à ce titre, dans le cadre de la mise en œuvre des instructions des ministères de l'Intérieur, des Collectivités locales et de l'Aménagement du territoire et de l'Éducation nationale, du lancement d'une vaste campagne de nettoyage et d'hygiène des établissements scolaires, menée en coordination avec les services des communes, des institutions administratives et des associations caritatives et juvéniles.

A noter que le secteur de l'Éducation de la wilaya d'Ouargla a été renforcé au titre de la nouvelle saison scolaire 2018-2019 par l'ouverture de 12 nouvelles structures pédagogiques, dont 10 écoles primaires, 1 annexe d'enseignement moyen et 1 lycée.

4 écoles primaires seront dotées d'équipements fonctionnant à l'énergie solaire dans le cadre de la mise en œuvre des orientations du ministère de l'Intérieur, des Collectivités locales et de l'Aménagement du territoire portant exploitation des énergies renouvelables et utilisation rationnelle de l'énergie électrique au niveau des structures des collectivités locales.

LAGHOUAT

Ouverture de 96 nouveaux postes du 3^e cycle de doctorat

Au moins 96 nouveaux postes du 3^e cycle de doctorat ont été ouverts dans les différentes filières d'enseignement spécialisé à l'université Ammar-Thelidji de Laghouat au titre de la nouvelle saison universitaire 2018-2019, selon les services de cette institution. Ces postes, accessibles sur la base d'un concours national prévu au mois d'octobre prochain, sont répartis entre 11 branches et 32 spécialités d'enseignement, soit trois postes par spécialité, dont les sciences de la matière, sciences et techniques, sciences de la nature et de la vie, les sciences sociales et humaines, lettres et langue arabes, droits, sciences politiques et sciences économiques. Cette nouvelle formation vient se greffer à 111 spécialités doctorales, LMD et classique, ouvertes dans cette institution universitaire depuis la mise en œuvre de ce système. Le secteur de l'Enseignement supérieur et de la Recherche scientifique de Laghouat sera consolidé, à la faveur de la nouvelle rentrée universitaire, de nouvelles structures, dont une unité de recherches en plantes médicinales appelées à soutenir les recherches médicales et en médecine alternative, ainsi qu'une base technologique pour analyses physico-chimiques. Il est prévu également la réception de 1.000 places pédagogiques à l'Institut des sciences et techniques d'activités sportives et physiques, en plus de l'entrée en service d'une bibliothèque centrale de 5.000 places au niveau du nouveau pôle universitaire.

Ce secteur qui coiffe l'université de Laghouat et le centre universitaire d'Aflou et de l'école normale supérieure, recense 36.416 étudiants, répartis sur 58 spécialités en licence et 107 en master.

APS

BECHAR, BARRAGE DE DJORF-ETTORBA

Nouvel apport de plus de 90 millions m³ d'eau

Le nouvel apport d'eau peut mettre fin aux "inquiétudes" des populations des villes de Béchar, Kenadza et Abadla concernant le manque en cette source vitale.

PAR BOUZIANE MEHDI

Un nouvel apport estimé à plus de 90 millions m³ d'eau a été enregistré dernièrement au barrage de Djorf-Ettorba d'une capacité de stockage de 365 millions m³, ont indiqué les services du secteur des ressources en eau à Béchar, signalant à l'APS que ce nouveau volume d'eau a été constaté suite aux précipitations qui se sont abattues récemment à travers la région de la Saoura et des crues de oued Guir, l'un des plus importants cours d'eau dans le sud-ouest du pays.

Cet "apport d'eau peut mettre fin aux inquiétudes des populations des villes de Béchar, Kenadza et Abadla concernant le manque en cette source vitale, dont l'alimentation est assurée par la station de traitement des eaux de ce barrage avec une moyenne de plus de 40.000 m³/jour", selon les mêmes services qui ont relevé que "le volume de la retenue de ce barrage a connu auparavant une baisse sensible (56 millions m³) suite à une sévère sécheresse, ce qui s'est traduit par une réduction dans la distribution de l'eau potable aux populations des mêmes collectivités, soulignant que ce nouvel apport permettra une meilleure alimentation en eau potable des habitants".

Dans le souci de diversifier les sources d'approvisionnement en eau potable des populations de ces collectivités, le secteur



avait lancé depuis le début du mois de juillet dernier les chantiers de réalisation d'une opération d'envergure, a fait savoir l'APS, précisant qu'il s'agit du projet hydraulique de transfert des eaux albiennes du champ de captage de la région de Béni-Ounif vers la commune de Béchar et ce, dans l'unique but d'atténuer la dépendance de ces collectivités des eaux du barrage de Djorf-Torba.

Ayant été précédé par la concrétisation d'une étude hydrogéologique, réalisée par l'Agence nationale des ressources hydriques (ANRH), au titre d'un programme de mobilisation des ressources hydriques souterraines de cette wilaya dans l'objectif de répondre aux besoins des populations de la région en matière de l'AEP, ce projet d'envergure a bénéficié d'une enveloppe de 9,5 milliards DA pour la réalisation des travaux inhérents à ce projet afin de permettre le transfert quotidien de 30.000 m³ d'eau à partir de dix forages d'une profondeur de 400 mètres chacun, tous localisés dans la région de Béni-Ounif.

Confiés à des entreprises nationales, les

travaux de cette importante infrastructure permettront la réalisation avant la fin de 2018 de plus de 180 km de conduites, de trois stations de pompage et de deux grands réservoirs de 15.000 et 20.000 m³, qui seront alimentés à partir des forages précités, ont détaillé les services du secteur des ressources en eau, ajoutant que deux autres projets importants de réalisation de nouveaux barrages dans la wilaya sont en voie de lancement. Il s'agit du barrage de Zekakat (à 35 km en aval du barrage de Djorf-Ettorba) et à 30 km du périmètre agricole d'Abadla (88 km au sud de Béchar) d'une capacité de retenue de plus de 15 millions m³.

Le premier responsable de l'Agence nationale des barrages et des transferts, Arezki Berraki, a annoncé à l'APS qu'un ouvrage hydraulique du même genre est prévu aussi dans la commune d'Igli (160 km au sud de Béchar) qui sera lancé dès la finalisation de ses études prévue en décembre 2018.

B. M.

GHARDAIA, BILAN DES HUIT PREMIERS MOIS DE 2018

175 cas de brucellose humaine et 171 autres de leishmaniose

Quelque 175 cas de pathologie de brucellose humaine et 171 autres de leishmaniose cutanée ont été enregistrés durant les huit mois de l'année en cours dans la wilaya de Ghardaïa, selon un bilan arrêté à la fin du mois d'août par la direction de la santé, de la population et de la réforme hospitalière. "L'ensemble des personnes affectées par ces pathologies ont été prises en charge par les structures sanitaires réparties sur le territoire de la wilaya et leur état de santé est hors de danger", ont assuré les responsables de la santé.

La région de Guerrara, bassin laitier de la wilaya, détient le triste record des pathologies (53 cas de brucellose et 99 cas de leishmaniose) suivie de la vallée du M'Zab avec 76 cas de brucellose et 36 cas de leishmaniose, a-t-on détaillé.

Ces "cas récurrents de ces pathologies sont attribués en premier lieu au non-respect et au mépris des règles d'hygiène et sanitaire, ainsi qu'à la détérioration de l'hygiène environnementale", selon des praticiens de la région.

Pour les cas de la brucellose, la consommation de lait cru ou de produits laitiers à

base de lait cru, notamment le "Kamaria" (fromage traditionnel du terroir), ainsi que le refus de quelques éleveurs de faire vacciner leurs cheptels prétextant que les vaccins seraient à l'origine des avortements chez les femelles en gestation (sans preuves) et l'utilisation par plusieurs éleveurs d'un géniteur mâle porteur de bactéries, sont à l'origine de ces cas de brucellose appelé également - fièvre de Malte -. Le contrôle rigoureux de la production laitière dans la wilaya et l'interdiction de la vente des produits du terroir à base de lait, notamment le fromage traditionnel, a permis une baisse "sensible" de cas de brucellose comparativement à la même période de l'année précédente 2017 avec 198 cas contre 1.547 en 2016.

Les cas de leishmaniose cutanée, zoonose parasitaire, transmise par un insecte « le phlébotome », diagnostiqués dans la wilaya de Ghardaïa continuent de résister et cela en dépit de la mise en place d'un dispositif de lutte contre les vecteurs de cette maladie épidémiologique et la réalisation des réseaux d'assainissement et autres stations d'épuration dans les localités de la wilaya. "Ces zoonoses consti-

tuent un lourd fardeau financier pour le secteur de la santé", a indiqué le directeur de la santé, Ameur Benaïssa, "avertissant que ces pathologies, particulièrement la leishmaniose, risquent un accroissement en raison de la dégradation de l'hygiène du milieu, du cadre de vie et l'urbanisation anarchique qui constituent un facteur à risque".

La prévention efficace passe par le renforcement des mesures d'hygiène et d'assainissement, notamment à travers l'éradication des insectes transmetteurs de maladies et la régulation du transport des bœufs et de leur chaîne alimentaire, l'élimination des gîtes de moustiques ainsi que l'élimination de la prolifération d'animaux nuisibles tels les chiens et chats errants.

La "sensibilisation des citoyens sur la nécessité de consommer les produits contrôlés, de bouillir le lait dans tous les cas et la lutte contre la dégradation du milieu constituent les seuls moyens pour éradiquer ces zoonoses", a prévenu le directeur de la santé de la wilaya.

APS

ORAN, PREMIER "ESPACE VÉTÉRINAIRE MAGHRÉBIN"

Echange d'expériences entre professionnels



Sous le slogan "échange d'expériences entre vétérinaires : pour une bonne gouvernance en santé animale", un premier espace vétérinaire maghrébin se tiendra à partir du 18 septembre à Oran, ont annoncé les organisateurs.

PAR BOUZIANE MEHDI

Le directeur de l'Espace vétérinaire algérien (EVA) a précisé à l'APS que 600 vétérinaires d'algériens et étrangers, des représentants d'inspections vétérinaires des wilayas, des directeurs d'instituts vétérinaires du pays, du Syndicat national vétérinaire de la fonction publique et autres prendront part à ce congrès qui se tiendra au complexe

touristique des Andalouses. Entrant dans le cadre du renforcement des efforts déployés par le ministère de l'Agriculture, du Développement rural et de la Pêche, ce congrès a pour objectif de "développer les domaines de la santé animale et de la production, cette manifestation durera trois jours", a souligné le Dr Bendenia Saâda.

Selon la fiche technique de cet espace vétérinaire maghrébin, le congrès "vise la contribution à la lutte contre les zoonoses ou maladies d'origine animale, en collaboration avec des pays soit sous l'égide de l'Union africaine (UA) ou des organisations mondiales, dont la FAO des Nations unies pour lui assurer une efficacité et crédibilité".

Cette manifestation permettra également de renforcer les moyens de coopération Sud-Sud, surtout dans le domaine agricole, l'élevage animal

pour impulser la croissance économique, relancer le secteur, échanger des expériences et chercher des opportunités de développement et de partenariat entre pays maghrébins dans le secteur vétérinaire, a fait savoir l'APS, ajoutant qu'elle vise aussi à encourager l'évolution scientifique et technique vétérinaire, en assurant des formations permanentes et à relever le niveau scientifique des étudiants en créant un débat entre vétérinaires des associations et institutions au niveau national, maghrébin et international.

Une série de conférences scientifiques sont au programme de cette rencontre pour débattre du secteur vétérinaire et des perspectives de son développement au niveau national et maghrébin, ainsi que des tables rondes et des ateliers de travail pratique.

B. M.

TAMANRASSET, CENTRE UNIVERSITAIRE HADJ-MOUSSA-AGH AKHAMOUKH

Ouverture de 1.000 places pédagogiques

Le centre universitaire Hadj-Moussa-Agh Akhamoukh de Tamanrasset a été renforcé, au titre de la saison universitaire 2018-2019, de 1.000 nouvelles places pédagogiques et de nouveaux postes d'enseignants universitaires, ont annoncé, lundi dernier, les responsables de cette institution. "Ces nouvelles structures visant à améliorer les conditions d'étude et d'encadrement au nouveau pôle universitaire seront également consolidées par 26 nouveaux enseignants universitaires tous grades confondus", a indiqué, à l'APS, le recteur du centre universitaire, Abdelghani Choucha.

La nouvelle rentrée universitaire est également marquée par l'ouverture de nouvelles spécialités scientifiques, dont le master en électronique, les

études doctorales en lettres arabes et en droits. Cette institution scientifique a été également dotée d'une nouvelle bibliothèque centrale de 250 places avec une base de données de documents pour satisfaire les étudiants et les aider dans leur travail de recherche, d'un restaurant central (800 repas/jour), d'une structure similaire au niveau de la cité universitaire et d'une salle d'activités polyvalentes. M. Choucha a fait état aussi, outre "la projection dans le cadre du développement de la recherche scientifique de cinq laboratoires, dont les procédures pour leur exécution ont été lancées, de la levée du gel sur le projet de réalisation d'une salle technologique susceptible de contribuer à la promotion des travaux scientifiques et appliqués des

filiales techniques". Approchés par l'APS, de nombreux étudiants du centre universitaire de Tamanrasset se sont "félicités" de ces nouveaux acquis scientifiques susceptibles, ont-ils déclaré, "de promouvoir cette institution au rang d'université à la faveur également du développement de l'encadrement pédagogique que connaît le centre d'une saison à une autre". Plus de 1.500 nouveaux inscrits sont attendus au titre de la nouvelle rentrée universitaire 2018-2019 au centre universitaire Hadj Moussa-Agh Akhamoukh portant, ainsi, l'effectif étudiant global à 7.500 étudiants encadrés par plus de 70 enseignants.

APS

ILLIZI

Formation qualifiante de gestionnaires de cantines scolaires

Une convention de coopération portant formation qualifiante de 197 agents chargés de la gestion des cantines scolaires vient d'être signée entre le secteur de la Formation et de l'Enseignement professionnels et les services de la wilaya d'Illizi, ont annoncé les responsables du secteur de l'Enseignement et de la Formation professionnels (DEFP).

Inscrite au titre de la mise en œuvre de la convention signée entre le ministère de l'Intérieur, des Collectivités locales et de l'Aménagement du territoire (Miclaf), et celle de la Formation et de l'Enseignement professionnels, cette convention s'assigne comme objectifs la qualification des agents chargés de la gestion des cantines scolaires, le bon fonctionnement de ces structures et l'amélioration des prestations.

Cette initiative permettra aux agents à travers les différents établissements scolaires de bénéficier de la formation qualifiante des cuisiniers, de gestionnaires de cantines, d'agents d'hygiène et des aide-cuisiniers.

Le directeur de l'administration locale à la wilaya d'Illizi, Abderrahmane Benmebirik, a pour sa part indiqué que cette action vise à combler le déficit accusé en personnel de cuisine qualifiés au niveau des établissements primaires et l'amélioration des conditions de restauration.

Pour ce faire, la wilaya d'Illizi s'est vue accorder, au titre de l'insertion professionnelle, 412 nouveaux postes répartis en fonction des besoins formulés par les communes en vue de couvrir les carences relevées dans les prestations de la restauration scolaire.

TISSEMSILT

Commémoration du 54^e anniversaire de la mort du colonel Chaâbani

Le Musée du moudjahid de la wilaya de Tissemsilt a organisé une manifestation placée sous le signe "Symboles de la mémoire nationale" en commémoration du 54^e anniversaire de la mort du chef de la Wilaya VI historique, le moudjahid colonel Mohamed Chaâbani.

Cette manifestation a programmé une exposition mettant en exergue, à travers des ouvrages, des revues, des publications, des affiches et des photos, le parcours militant et héroïque du colonel Mohamed Chaâbani durant la glorieuse guerre de Libération nationale.

Des dépliants et prospectus ont été distribués aux citoyens afin de leur faire connaître l'histoire du moudjahid Chaâbani, en plus du lancement d'une action de sensibilisation sur ce combattant de la Révolution via le portail électronique du musée et sa page officielle sur les réseaux sociaux.

Le moudjahid Mohamed Chaâbani, né dans la ville d'Oumèche dans la wilaya de Biskra le 4 septembre 1934, a rejoint les rangs de l'Armée de libération nationale en 1956 où il a démontré son courage et ses compétences lui valant le commandement de la Wilaya VI historique en 1959 et ce jusqu'à l'Indépendance.

Il occupa après l'Indépendance le poste de chef de la 4^e Région militaire et fut désigné en 1964 membre du bureau politique du Front de libération nationale puis membre de l'état-major de l'Armée nationale populaire.

APS

YÉMEN

Discussions Houthis-Onu sur un nouveau round de pourparlers de paix

L'émissaire de l'Onu pour le Yémen, Martin Griffiths, a discuté avec une délégation de houthis d'un éventuel nouveau round de pourparlers de paix, après l'annulation de discussions à Genève en raison de l'absence de la délégation rebelle.



Le représentant de l'Onu a rencontré jeudi dans la capitale omanaise Mascate le chef de la délégation Houthie qui devait se rendre à Genève, Mohammad Abdessalam, et un autre de ses membres, Abdelmalak al-Ajri, a indiqué vendredi l'agence de presse des rebelles, Saba. La rencontre a porté sur "les raisons" qui avaient empêché le départ pour Genève de la délégation et les "mesures nécessaires" en vue de la tenue de nouvelles discussions "le plus tôt possible", a-t-on ajouté de même source.

Les consultations sous l'égide de l'Onu avaient échoué le 8 septembre à Genève avant même d'avoir commencé : les Houthis avaient déploré ne pas avoir bénéficié de garanties nécessaires pour pouvoir se rendre en Suisse. Ces discussions devaient être les premières entre le gouvernement yéménite et les houthis depuis des

pourparlers au Koweït en 2016. Ceux-ci avaient buté sur le retrait des rebelles de villes clés, comme la capitale Sanaa, et le partage du pouvoir. Et à son retour, la délégation des houthis était restée bloquée trois mois à Oman en raison du blocus aérien imposé au Yémen par la coalition sous commandement saoudien qui soutient le gouvernement dans sa lutte contre les rebelles. Ce précédent a conduit les rebelles à exiger, la semaine dernière, la garantie, entre autres, de pouvoir rentrer à Sanaa après les discussions. "Il n'y aura pas d'avancée concernant les discussions tant que nous n'aurons pas obtenu de garanties", a déclaré vendredi à l'AFP Hamid Assem, membre de la délégation houthie joint par téléphone. Après l'annulation des pourparlers de Genève, des combats meurtriers ont repris autour du port de Hodeida, contrôlé par les rebelles et point d'entrée

crucial pour l'aide humanitaire. Près de 50 personnes, dont sept membres des forces anti-rebelles, ont été tuées ces dernières 24 heures, ont indiqué jeudi des sources médicales dans la province. Les Houthis ont lancé jeudi une contre-offensive pour récupérer le contrôle de deux routes clés près de Hodeida dont s'étaient emparées la veille les forces progouvernementales, ont dit à l'AFP des sources militaires. "La libération de Hodeida est la clé de la solution au Yémen", a affirmé vendredi sur Twitter le ministre d'État émirati aux Affaires étrangères Anwar Gargash, dont le pays fait partie de la coalition anti-houthis. "L'état se resserre" sur la ville, a-t-il ajouté. Depuis mars 2015, date du début de l'intervention de la coalition menée par l'Arabie saoudite, le conflit au Yémen a fait près de 10.000 morts et provoqué "la pire crise humanitaire au monde" selon l'Onu.

MALI

Les législatives reportées en raison d'une grève des magistrats

Les élections législatives au Mali ont été repoussées d'un mois et se dérouleront les 26 novembre et 16 décembre, a annoncé jeudi le gouvernement, qui explique ce report par une grève des magistrats ayant empêché le dépôt des candidatures dans les délais prévus. Les législatives devaient avoir initialement lieu les 28 octobre pour le premier tour et le 18 novembre pour le second, soit exactement trois mois après l'élection présidentielle qui a vu la victoire du chef de l'État sortant, Ibrahim Boubacar Keïta. Mais une grève "illimitée" des magistrats a empêché certains candidats

"d'obtenir des documents administratifs constitutifs" de leur dossier avant le jeudi 13 septembre, date limite prévue pour le dépôt des candidatures, a expliqué dans un communiqué le ministère de l'Administration territoriale et de la Décentralisation. Le premier tour des législatives aura donc lieu le 25 novembre et le second le 16 décembre, tandis que la nouvelle date limite pour le dépôt des candidatures est fixée au 11 octobre, a précisé le ministère après une réunion avec les représentants des partis politiques. Selon les résultats définitifs de la présidentielle pro-

clamés par la cour constitutionnelle, qui a rejeté les recours de l'opposition, Ibrahim Boubacar Keïta, 73 ans, a été réélu avec 67,16 % des suffrages au second tour le 12 août, pour 32,84% à l'opposant et ancien ministre des Finances, Soumaïla Cissé. M. Cissé, qui a dénoncé des fraudes lors de la présidentielle, n'a toujours pas reconnu sa défaite, bien que M. Keïta ait été officiellement investi pour un second mandat de cinq ans le 4 septembre. Le mandat des députés maliens prend fin le 31 décembre.

ESPAGNE

Des centaines de bombes seront bel et bien livrées à Riyad

Un énorme contrat de matériel militaire est menacé. En l'occurrence, la construction de cinq corvettes à destination de l'Arabie saoudite pour 1,8 milliard d'euros, selon un accord signé en juillet entre les deux pays. Hors de l'UE et de l'Otan, l'Arabie saoudite est pour l'Espagne le meilleur acheteur. Entre 2015 et 2017, Madrid a exporté du matériel militaire pour la coalition menée par Riyad au Yémen pour 1,2 milliard d'euros. Or, aujourd'hui, ce juteux commerce bilatéral est en suspension. Dans les milieux diplomatiques, on se débat au mieux pour tenter de limiter des dégâts et éviter la catastrophe que constituerait l'annulation pure et simple de la plus grosse commande de ces vingt der-

nières années. Cette "suspension" est due à l'annonce surprise, la semaine dernière par le nouveau chef du gouvernement, le socialiste Pedro Sánchez, de "geler" une autre commande militaire, bien plus modeste : la livraison à Riyad de 400 bombes à guidage laser, supposées de très haute précision, qui se larguent depuis des avions. Pour l'Arabie saoudite, qui s'est militairement engagée au Yémen, ce type de bombes est de haute importance dans sa stratégie guerrière. Sauf que, selon l'ONG Control Arms, elles servent aussi à tuer les populations civiles : Riyad violerait ainsi le droit international en visant des hôpitaux, des marchés ou des écoles. A l'instar d'un carnage survenu le 9 août, lorsqu'une

cinquantaine de civils yéménites ont péri dans un bus, dont une grande majorité d'enfants. Cette tragédie a été le déclic pour le gouvernement socialiste à Madrid, dans un premier temps déterminé à revenir sur cette commande passée en 2015 par ses prédécesseurs conservateurs. Concrètement, il s'agissait de retenir en Espagne ces 400 bombes à guidage laser et rembourser rubis sur l'ongle la facture de 9,2 millions d'euros, somme toute bénigne en comparaison avec la globalité des ventes d'armes à l'Arabie saoudite. En coulisses, la réaction de Riyad ne s'est pas fait attendre : désormais, la commande historique de cinq corvettes pour 1,8 milliard d'euros est loin d'être garantie.

Lundi, la ministre de la Défense Margarita Robles, auditionnée devant une commission sénatoriale, s'est efforcée au mieux de dédramatiser en soulignant que les deux commandes militaires "n'ont rien à voir l'une avec l'autre et que l'Arabie saoudite est un pays sérieux dans ses relations commerciales". Cette même ministre a dû sentir que son bémol n'était pas suffisant pour éviter l'ire saoudienne : mercredi, elle a été plus loin en assurant finalement, sans expliquer ce revirement, que "Madrid enverrait les 400 bombes à guidage. De bonne source, il n'est pas certain que cela garantisse la commande des navires de guerre".

Agences

GUATEMALA

Morales bannit le chef de la mission anticorruption de l'Onu

Depuis plusieurs jours, des milliers de Guatémaltèques bloquent les rues du pays, inquiets des signaux envoyés par le président Morales en matière de lutte contre la corruption. Jimmy Morales a en effet décidé de ne pas renouveler le mandat de la Commission onusienne qui aide la justice guatémaltèque à démanteler les réseaux de corruption, la Cicig, qu'il accuse d'ingérence. Il a aussi annoncé que son magistrat en chef serait désormais considéré persona non grata au Guatemala.

Ingérence dans les affaires nationales, ou plutôt dans les affaires du président Morales lui-même. La Cicig et la justice guatémaltèque ont récemment demandé la levée de l'immunité présidentielle, dans le cadre d'une enquête pour financement illégal de sa campagne électorale.

Jimmy Morales est soupçonné d'avoir dissimulé 1 à 2 millions de dollars de financements pour le parti de droite FCN-Nation, qui l'a hissé au pouvoir. Un comble, pour ce comédien de métier, élu à la tête du pays en 2015, sur une plateforme anti-corruption, justement.

La Cicig avait d'ailleurs joué un rôle-clé : son enquête sur des pots-de-vin au sein des services des Douanes avait alors provoqué la démission du président de l'époque, Otto Perez, ouvrant ainsi la voie à Jimmy Morales.

Pas étonnant qu'alors, il ne tarissait pas d'éloges pour le travail de la mission onusienne et avait même promis pendant sa campagne d'en prolonger le mandat jusqu'en 2021. Aujourd'hui, la Cicig est sur la sellette et son magistrat en chef Ivan Velasquez banni du pays... Des décisions présidentielles qui sont un mauvais signal du climat politique au Guatemala, alors que le pays était considéré comme un exemple à suivre pour l'Amérique latine en matière de lutte contre la corruption.

Agences

**Google Clips :
la petite caméra
autonome !**

MOBILIS

L'opérateur lance l'application MobiSpace

Mobilis enrichit ses services et annonce le lancement de son application mobile "MobiSpace" qui permet à ses clients une gestion simple et efficace de leur compte mobile et assure une relation client toujours plus personnalisée.



⊙⋆ΛΛ⋆⋆EΞE⋆I-ΞK ⊙ ⊙⊙⊙⋆I⋆

MobiSpace

Gérez votre compte en toute simplicité

1Go vous sera offert au téléchargement

mobi space Disponible gratuitement sur  Google play

www.mobilis.dz

mobilis

CONDOR

Deux mémorandums d'entente signés à Washington

MOBILIS

L'opérateur lance l'application MobiSpace

Mobilis enrichit encore ses services ! L'opérateur annonce en effet le lancement de son application mobile "MobiSpace", qui permet à ses clients une gestion simple et efficace de leur compte mobile et assure une relation client encore plus personnalisée.



Téléchargeable gratuitement sur Google Play, l'application mobile MobiSpace, permet aux abonnés Mobilis de gérer facilement leurs offres mobiles et d'accéder rapidement aux informations dont ils ont besoin depuis leur smartphone ou tablette. Ainsi, l'application MobiSpace, permet aux abonnés Mobilis de :

- * Suivre les détails de leurs consommations et consultez leurs factures des six derniers mois en temps réel
- * Changez d'offres ou adhérer aux plans de leur choix en quelques clics

- * Accéder aux informations de leur compte
- * Recharger leur solde en utilisant une carte de recharge ou via E-rselli
- * Etre informés des nouvelles promotions de Mobilis

- * Localiser les agences Mobilis les plus proches.
- Par ailleurs, MobiSpace permet aussi aux visiteurs "utilisateur non Mobilis" de :
- * Accéder à la foire aux questions relative aux offres et services de Mobilis
- * Chatter en direct avec le service clientèle de Mobilis
- * Etre redirigé vers les différents canaux de médias sociaux de Mobilis.

En plus de ces avantages, un bonus d'une valeur de 1Go est offert pour une validité de 30 jours, suite à l'approbation des conditions d'utilisation de l'application. Vous pouvez télécharger l'application MobiSpace directement sur :

<https://play.google.com/store/apps/details?id=com.intotech.te.dev.it.worx>

COUVERTURE INTERNET DANS LE SUD

193 zones programmées entre 2018 et 2019

La ministre de la Poste, des Télécommunications, Technologies et du Numérique, Houada-Imane Faraoun a fait état de la programmation de la couverture internet de 193 zones dans 14 wilayas du Sud, durant l'année 2018 et le premier semestre de l'année prochaine grâce à un financement du Fonds du service universel.

"193 zones ont été programmées pour la couverture internet à travers le Fonds du service universel - prévu par la nouvelle loi du secteur parue au journal officiel mercredi - puisque aucun opérateur public ou privé n'a la capacité

d'investissement pour couvrir ces zones d'ombre", a indiqué Mme Faraoun lors d'une plénière consacrée aux questions orales des membres du Conseil de la nation, précisant que l'Etat se chargera de leur couverture grâce au deniers publics durant 2018 et le premier semestre de 2019.

Le "gouvernement promulguera un décret exécutif encadrant l'utilisation de ce Fonds pour le financement des projets", a-t-elle ajoutée, soulignant qu'Algérie Telecom avait déjà procédé aux études techniques relatives à la couverture de ces régions.

La ministre a indiqué, à ce propos,

qu'en vertu de la nouvelle loi du secteur, le Fonds de service universel est passé de la tutelle de l'Autorité de Régulation de la Poste et des Télécommunications (ARPT) à celle du gouvernement et sera utilisé pour l'aménagement du territoire numérique.

Le ministère a enregistré plus de 560 zones d'ombres à travers le territoire national dans des régions de moins de 1.000 habitants dans le Nord et moins de 500 habitants dans le Sud, dont la moitié dispose uniquement du téléphone fixe tandis que l'autre ne dispose ni du fixe ni du mobile. Concernant la généralisation de la

couverture en téléphonie mobile des régions du Sud, notamment les 14 wilayas ciblées, la ministre a fait état de "la généralisation en cours du service de 2^e génération au niveau de 2.360 stations de base, de 3^e génération au niveau de 1.652 stations de base. Quant au service de 4^e génération (4G), lancé depuis plus d'une année, il couvre 8 wilayas sur les 14".

S'agissant du remplacement des câbles en cuivre par la fibre optique, la ministre a fait savoir que "500.000 unités sont à remplacer d'ici la fin de l'année en cours".

APPLE

Beats aux couleurs des nouveaux iPhone !



Les nouveaux iPhone sont sortis. Nous pensions cependant que Beats ne serait pas de la partie, pour une fois, les experts se sont trompés. Les casques sont bel et bien là et assortis aux couleurs des iJouJoux. Avant l'événement iPhone, la rumeur courait qu'il n'y aurait peut-être pas de nouveau casque Beats annoncés et bien si vous êtes fan de la marque, il y en a des nouveautés. Soyons plus clairs, il n'y a pas de nou-

veaux produits à proprement parler, mais de nouveaux coloris. Sans surprise, ces nouvelles options de couleur ont été conçues pour refléter les couleurs des nouveaux iPhones. Par exemple, les écouteurs sans fil Solo3 Wireless seront désormais proposés avec une finition satinée et vendus au prix de 300 dollars - toujours discrets... -. Nous voyons de moins en moins de Beats dans les rues ou le métro, il n'est pas certain que

de nouvelles couleurs suffisent à séduire. Pour ceux qui recherchent une connexion filaire, l'Urbeats3 Lightning a également été mis à jour avec des finitions jaune, bleu et rose corail, et sera disponible plus tard cet automne. Le Studio3 Wireless ne semble pas avoir été mis à jour avec de nouvelles couleurs et le BeatX n'a pas non plus upgradé.

EMPLOITIC - ANPT

Un IT Job Day pour les métiers du numérique

Emploitic et l'Agence nationale de promo-



mploitic.com
Connecteur de Talents

tion et de développement des parcs technologiques (ANPT) tiendront, le 22 septembre 2018 au niveau de l'incubateur du parc technologique de Sidi-Abdellah, un IT Job Day pour les métiers du numérique.

Une quarantaine d'entreprises algériennes et des filiales de multinationales installées en Algérie participent à cet événement destiné aux développeurs web, informaticiens et ingénieur IT.

Les candidats auront l'occasion de montrer leur talent, de saisir l'opportunité d'un emploi dans les métiers du numérique ou même de prendre un nouveau tournant dans leur carrière.

Les entreprises participantes seront à leur écoute, prêtes à faire confiance à leurs talents, à les accompagner dans leurs carrières et à leur ouvrir des voies vers l'avenir.

"FIXIT" TECHNOLOGIES

Une application 100 % algérienne

Fixit technologies, une jeune startup algérienne vient de lancer une application qui entend révolutionner le service de réparation à domicile, en offrant la possibilité à ses utilisateurs de réserver un plombier, un électricien, ou technicien parabolitec, à l'heure de son choix pour n'importe quelle intervention (installation, réparation).

Fixit est la première application mobile algérienne de mise en relation entre particuliers et artisans professionnels dans différents domaines tels que la plomberie, l'électricité, réparation électroménagers et parabole, etc. Outre la possibilité de commander le professionnel dans l'immédiat, l'application permet de "le" réserver également à l'avance pour une date ultérieure à la convenance de l'utilisateur.

Le service est actuellement actif sur Alger et les catégories de service disponibles sur la plateforme sont : plomberie, chauffage, froid et climatisation, réparation électroménagers, petit travaux de bricolage, électricité, installation parabole et jardinage.

Tous les artisans inscrits sur la plateforme Fixit sont des professionnels dans leurs domaines dont les profils ont été vérifiés par l'équipe Fixit. Les utilisateurs de l'application Fixit notent la prestation des artisans et déposent un commentaire sur la qualité des travaux effectués. Le tarif à l'heure de chaque catégorie de métier est affiché à l'avance sur l'application.



L'iPhone d'Apple avait débarqué avec un modèle unique décliné en plusieurs tailles de stockage. Depuis quelques années, les choses ont changé, la gamme s'est élargie. En 2018, on compte deux nouveaux modèles. Voici les iPhone Xs et Xs Max - que vous prononcerez iPhone Dix S et Dix S Max si vous voulez faire les choses à la manière d'Apple -. Côté design, les rumeurs avaient vu juste. Les iPhone Xs et Xs Max

sont les modèles Oled, avec respectivement des dalles de 5,8 et 6,5 pouces. Le châssis est en acier inoxydable de haute qualité et un nouveau type de verre, plus durable encore, le tout est certifié IP68.

L'écran en lui-même est un écran Super Retina, ce qui lui confère une densité de pixels de 458 PPI. Pour le Xs, cela se traduit par une définition de 2 436 x 1 125 pixels et pour le Xs Max de 2 688 x 1 242 pixels. Apple propose aussi sur ses dalles une plage dynamique étendue de 60% par rapport aux modèles précédents.

Sous le châssis, on trouve un processeur A12 Bionic, digne successeur du A11 Bionic. Il s'agit de la première puce gravée en 7 nm. À l'intérieur, un processeur à six cœurs, un processeur à quatre

CONDOR

Deux mémorandums d'entente signés à Washington

Condor Electronics a signé, mardi soir à Washington (USA), deux mémorandums d'entente avec deux représentants américains pour la commercialisation de ses produits aux Etats-Unis.

Ces mémorandums avec la société News Media Solutions (NMS) et le bureau Gabriel J. Christian & Associates portent sur la commercialisation et la promotion des produits de la marque Condor dans le marché américain, ainsi que le consulting, les services administratifs, techniques et commerciaux de la marque avec les partenaires dans l'Etat du Maryland. Une signature qui intervient en marge de sa participation à la semaine économique algérienne à Washington.



IPHONE XS ET XS MAX

Désormais officiels !

celui de la A11 et un moteur neuronal. Apple affirme aussi que la puce A12 est une avancée remarquable par rapport à la A11. Si celle-ci pouvait atteindre les 600 milliards d'opérations à la seconde dans son réseau de neurones, la nouvelle monte à 5 milliards de milliards. Les applications, quant à elles, devraient se lancer 30 % plus vite.

Côté sécurité, Apple persiste et signe avec son Face ID. Point de retour de Touch ID, donc. Et ce n'est pas nécessairement une mauvaise chose tant le système a évolué. Avec les nouveaux iPhone et leur puce A12 Bionic, Face ID déverrouille l'appareil plus rapidement que jamais, tout en étant plus sécurisé encore.

En ce qui concerne la photo et la

vidéo, les iPhone Xs et Xs Max embarquent tous deux la même installation à double capteur, celle de l'iPhone X. On retrouve donc un double capteur 12 MP, avec un grand angle et l'autre téléobjectif ouvrant à f/1.8 et f/2,2 respectivement. Tous deux sont équipés de stabilisation optique d'image, de flash dernière génération et de certaines nouveautés assez intéressantes.

L'une de ces nouveautés est baptisée Smart HDR. Il s'agit d'une HDR classique - prise de multiple clichés avec des expositions différentes - mais plus intelligente dans le sens où elle est capable de choisir les "meilleurs" clichés à utiliser. Il y a aussi une nouvelle fonction d'édition permettant d'ajuster la profondeur de champ après avoir pris la photo.

KINÉIS

La première constellation européenne de nanosatellites pour l'Internet des objets

Évoquée lors de la conférence 2017 World Satellite Business Week d'Euroconsult, la constellation de satellites qui pourrait succéder au système Argos à l'horizon 2021 a été officialisée il y a quelques jours. Constituée de 20 nanosatellites, elle sera réalisée par Kinéis, une nouvelle filiale de Collecte Localisation Satellites (CLS) créée avec le soutien du Centre national d'études spatiales (Cnes). Et elle ne se contentera pas uniquement de suivre la migration des animaux.

L'Internet des objets est une des révolutions industrielles attendues

ces prochaines années, avec environ 30 milliards d'objets connectés en circulation d'ici 2020. Or, 90 % de la surface du globe est non connectée. Pour offrir une couverture mondiale à ces objets, CLS (les balises Argos), avec le soutien du Cnes, vient d'annoncer la création de Kinéis.

Cette start-up française, nouvel acteur du New Space, fait le pari de permettre à tous ces objets de dialoguer ou échanger des données entre eux en réalisant une constellation de nanosatellites inédite. Celle-ci doit succéder au système Argos, et elle ne se

contentera pas de suivre uniquement la migration des animaux. Elle utilisera une technologie de communication inédite, développée sur mesure pour les objets connectés. Elle sera conçue par Thales Alenia Space, qui s'appuiera sur Nexeya pour la fabrication de plateformes des nanosatellites et sur Syrlinks pour son support dans la conception et la construction de l'instrument. Elle sera placée en orbite à l'horizon 2021.

Le principal objectif de Kinéis est donc de démocratiser l'Internet des objets. Celle-ci doit permettre,

d'ici à 2030, à plusieurs millions d'objets, dont les actuelles et futures balises Argos, d'être connectés où qu'ils se situent à la surface du globe.

Enfin, cette constellation se veut complémentaire des acteurs existants dans le domaine des télécommunications, qu'ils soient terrestres ou satellitaires. Il faut savoir qu'aujourd'hui, 90 % de la surface du globe est non connectée ou connectée à des coûts souvent prohibitifs, sans mentionner la complexité d'usage.



Google Clips : la petite caméra autonome !

La caméra intelligente Google Clips serait capable de déterminer quand il faut filmer et quand Google Clip est une caméra très petite, de 60,5 grammes, avec un capteur 12 Mpx capable de filmer à 15 fps avec une résolution relativement correcte compte tenu de sa taille (1 920 x 1080). La caméra dispose de 16 Go de mémoire interne non extensible et peut enregistrer jusqu'à trois heures de vidéos. Une fois enregistrées, les vidéos peuvent être automatiquement envoyées à l'application Google image par WiFi. Google rappelle que la caméra est entièrement autonome et n'a pas besoin d'être connectée à un réseau ou un smartphone pour fonctionner. Mais cela n'empêche pas le fait qu'elle peut être connectée à une application dédiée, disponible sous iOS et Android, qui peut être pratique pour transférer les vidéos sur un smartphone ou les partager sur les réseaux sociaux.



Veste autochauffante de Ralph Lauren



La marque Ralph Lauren a créé une parka et un blouson autochauffants pour l'équipe olympique américaine. Le vêtement fonctionne comme une couverture électrique, sauf qu'au lieu de fils cousus dans le tissu, la chaleur se propage à travers un carbone spécial et une encre d'argent intégrée à la doublure. Le dispositif est relié à une petite batterie cousue dans la veste. Une seule charge autoriserait une autonomie de 11 heures et une application préinstallée sur le smartphone des athlètes permet d'ajuster la température. Ralph Lauren confirme la fiabilité de sa technologie. Les vêtements auraient subi des tests rigoureux, placés à l'intérieur d'une chambre froide, ils ont résisté à des températures aussi froides que -20°C

Magik, la brosse à dents connectée pour enfants

Grâce à la réalité augmentée, les enfants pourront nettoyer leurs gencives en s'amusant.

Magik s'appuie sur une application de motion-tracking, elle permet de suivre les mouvements à partir du capteur frontal d'un smartphone. Avant de se brosser les dents, l'enfant pose le téléphone sur un support dédié. Il peut alors choisir parmi une quinzaine de jeux, mettant en vedette des princesses, des pirates ou encore des monstres et ayant pour vocation de l'aider à mieux se laver les dents. Par exemple, l'enfant sera confronté à un monstre qui creuse des trous. Pour l'abattre il doit déplacer la brosse à dents dans toute sa bouche.

Kolibree a aussi intégré un volet éducatif. L'application apprend aux enfants les techniques d'un brossage efficace. Elle répond à trois questions essentielles : où, comment et combien... Elle insiste sur les zones à brosser, la technique de brossage et la durée de chaque opération.



Bixby de Samsung peut compter les calories dans votre... assiette



Bixby arrive à identifier les calories contenus dans une part de pizza margherita et une portion de sushi. Si ses connaissances sont encore limitées pour le moment, les ingénieurs de Samsung espèrent parvenir à identifier le maximum de nourritures. Par ailleurs, l'assistant ne réussit pas non plus à déterminer les calories d'un ensemble : pointer l'appareil photo sur chaque élément reste nécessaire. Samsung utilisant des données génériques, le nombre de calories affichées n'est pas extrêmement précis. Cependant, l'entreprise estime que le processus serait beaucoup plus rapide comparée au lancement d'une application spécialisée.

La société a également déclaré que les données seront ensuite synchronisées avec un profil dans l'application Samsung Health. Les utilisateurs pourront alors comparer leur apport calorique à leurs dépenses énergétiques et prendraient les mesures nécessaires.

Pitta : la caméra modulaire-drone

Pitta s'adapte aux différentes situations, une section amovible par des aimants, et on peut le remplacer par des modules de drones ou de caméras d'action. Le fabricant a installé un capteur de 13 Mpx pouvant enregistrer en 4K à 30 ips. Une stabilisation logicielle contribue également à une meilleure qualité des images. On peut aussi signaler parmi les autres fonctionnalités un mode rafale, une diffusion en direct ainsi que le panorama. Lorsque Pitta est en mode caméra, une seule charge garantirait plus de 100 minutes d'enregistrement. Par contre, elle aurait seulement 15 minutes de vol quand elle est en mode drone. Une application facilite le contrôle de ce petit aéronef. Néanmoins, une option lui permet de suivre l'utilisateur de manière autonome. On peut aussi le faire tourner en orbite autour d'un sujet et capter ainsi les différentes facettes d'un thème. Grâce à la présence d'un GPS, ce drone peut voler tout seul.



Flip, le tableau connecté de Samsung

Après les smartphones et les téléviseurs, Samsung propose un tableau blanc interactif. Un tel dispositif dynamiserait les réunions et animerait les salles de classe. Grâce à sa taille de 55 pouces, on peut le voir de loin et son affichage en 4K garantit la qualité des images. Il permet à quatre personnes de dessiner ou d'ajouter du contenu simultanément, avec leurs doigts ou un stylo spécial. Par ailleurs, il est facile de changer l'orientation de l'affichage. Les utilisateurs opteront pour le mode - vertical - s'ils souhaitent écrire une liste ou l'option - horizontale - afin d'offrir plus de visibilité. Un système simple facilite aussi la fixation à un mur. Les participants peuvent connecter des périphériques sans fil ou via USB, une option leur permet également de partager le contenu de leur PC ou de leur téléphone.



COLLOQUE SUR SYPHAX

Valoriser la dimension touristique, culturelle et historique d'Aïn-Témouchent

Le colloque international sur "Le royaume des Massaessyles, Syphax et la rencontre de Siga (206 avant J.-C)" contribuera à valoriser la dimension touristique, culturelle et historique de la wilaya d'Aïn-Témouchent qui abritera l'événement, a affirmé, mercredi à Aïn-Témouchent, le secrétaire général du Haut-Commissariat à l'amazighité (HCA), Si El Hachemi Assad.

Lors d'une réunion technique à la salle des conférences de la wilaya, consacrée aux préparatifs de cette rencontre prévue à partir du 22 septembre en cours, M. Assad a souligné que ce "colloque devra contribuer à la promotion de la dimension touristique, culturelle et historique de la wilaya et mettre la lumière sur une étape importante de l'histoire de l'Algérie à travers une série de conférences thématiques animées par des spécialistes en histoire ancienne algériens et étrangers".

Le secrétaire général du HCA a souligné que la "wilaya d'Aïn-Témouchent est prête à accueillir ce colloque international qui devra enrichir davantage le domaine de la recherche scientifique et historique et par conséquent valoriser la dimension touristique, culturelle et historique de toute



la région. Il est prévu la participation de conseillers de l'Organisation des Nations unies pour l'éducation, la science et la culture (Unesco), d'universitaires de France, Grèce, Soudan, Tunisie et d'Algérie qui animeront 28 conférences réparties sur six assises scientifiques thématiques, en plus de tables rondes et de séances de projection vidéo.

La wali d'Aïn-Témouchent, Labiba Ouinez, a déclaré à l'APS que "la réunion de ce mercredi a été consacrée aux dernières retouches pour l'organisation du Colloque international, soulignant que toutes les conditions sont réunies pour la réussite de ce rendez-vous académique international".

La même responsable a valorisé l'importance de ce colloque, "celle de

faire la promotion médiatique et touristique pour la wilaya d'Aïn-Témouchent et mettre en exergue un pan de l'histoire de cette région sous le règne du royaume de Massessyles, en plus de faire découvrir la dynamique que connaîtra la wilaya durant cette rencontre sur les plans culturel, sportif et touristique".

Le colloque "Le royaume des Massaessyles, Syphax et la rencontre de Siga (206 avant J.-C)", prévu du 22 au 24 septembre à Aïn-Témouchent, s'inscrit dans le cadre des manifestations académiques organisées par le HCA, dont celui sur Massinissa à El-Khroub (Constantine) en 2014 et sur Jughurta en 2016, selon Si El Hachemi Assad.

10^e FESTIVAL DE LA CALLIGRAPHIE, DES MINIATURES ET DES ARTS DÉCORATIFS

Du 13 au 18 septembre à Alger

Le 10^e Festival international de la calligraphie arabe, des miniatures et des arts décoratifs s'est ouvert jeudi à Alger avec la participation de créateurs algériens et étrangers.

La manifestation, qui est une fusion du Festival de la calligraphie arabe et de l'enluminure et celui des miniatures des arts décoratifs, se poursuit jusqu'au 18 septembre au Palais de la culture Moufdi-Zakaria avec la participation de calligraphes et miniaturistes de 12 pays.

Lors du premier jour, des œuvres d'une quarantaine d'artistes algériens, tunisiens, égyptiens, iraniens, turcs et syriens, entre autres, étaient exposées devant un public nombreux venu découvrir les dernières créations de cet art. Les miniatures de l'artiste et chanteur Rabah Driassa ont suscité un grand intérêt chez les visiteurs qui ont eu, également, à apprécier des œuvres de Khaled Sbaâ, Abbas Mohamed,

Djemaï Réda, Ahmed Khalili, Khassef Abdelkrim ou encore Farida Saisse. Dans ses miniatures, Rabah Driassa emmène le visiteur dans le passé de l'Algérie, dévoilée à travers son "navire de guerre" ou des costumes féminins traditionnels, (kabylo, algérois...).

D'autres artistes algériens, à l'image de Ayache Mohamed, Kerkab Aïssa et Kour Nourredine, ont exploré la calligraphie, art dans lequel ils ont fait montre de leur talent à travers des calligraphies de versets coraniques.

En petits et grands formats, des artistes à l'image de l'Égyptien Ihab Ghrib Athmane, le Pakistanais Achraf Mohamed et le Turc Zaki Sid Oglo ont alterné entre la calligraphie et la miniature, dans des traits expressifs très spirituels. Présent à la cérémonie d'ouverture, le secrétaire général du ministère de la Culture, Smaïl Oulebsir, a déclaré que ce festival était

un "espace permettant aux artistes algériens de rencontrer et d'échanger leurs expériences avec des artistes étrangers".

Ce festival est "très important" car, a-t-il dit, est un "rendez-vous qui représente, à travers différentes formes d'art, l'appartenance identitaire de l'Algérie et sa civilisation".

Parallèlement à l'exposition, des conférences sur l'histoire de la calligraphie arabe, la miniature et les arts plastiques seront animées par des artistes et spécialistes algériens et étrangers.

Des ateliers d'initiation aux techniques picturales sont également au menu de l'édition 2018 de ce festival, financé sur un reliquat de 20 millions de dinars des précédentes éditions.

OPÉRA D'ALGER

Lancement prochain d'une billetterie électronique

L'opéra d'Alger Boualem-Bessaïh a lancé, mercredi, son site internet et devrait prochainement introduire la billetterie électronique et le paiement électronique, a indiqué son directeur, Noredine Saoudi. S'exprimant lors d'un point presse animé mercredi, Noredine Saoudi a indiqué qu'il est désormais "possible de réserver sa place avec son numéro de siège en attendant que le paiement électronique des billets ne soit lancé en collaboration avec la Société d'automatisation des transactions interbancaire et monétaire (Satim)".

Lors de cette rencontre, l'équipe de l'Opéra d'Alger a dévoilé son programme pour le dernier trimestre de l'année 2018 et qui verra, entre autres, la tenue du 10^e Festival international de la musique symphonique et du 14^e Festival international de la musique andalouse et des musiques anciennes.

L'Opéra d'Alger prévoit également une série d'hommages à de grands noms de la musique algérienne, à l'instar de Mokdad Zerrouk, Ahmed Wahbi ou encore Sid Ahmed Serri.

Le grand musicien et producteur Safi Boutella est également annoncé pour les 10 et 11 octobre prochain dans un spectacle qu'il est en cours d'élaboration avec l'orchestre symphonique de l'Opéra. Plusieurs autres spectacles de danse et de ballet sont annoncés par la programmation de l'Opéra et qui seront présentés par le ballet de l'opéra et d'autres troupes étrangères, en plus de représentations des orchestres andalous locaux. La direction de l'opéra d'Alger a aussi annoncé l'édition d'un beau-livre à l'occasion du deuxième anniversaire de son inauguration, annonce son directeur.

ORAN

Bach et Vivaldi revisités le 25 septembre

Avis aux amateurs de musique classique, le trio Mavena, composé du pianiste-maestro Massimiliano Sinceri, la violoniste Vera Aït Tahar et son compère Nazim Aït Yahia, donnera un concert le mardi 25 septembre à Oran.

Le concert, nommé "De cordes et d'accords", sera proposé au public oranais sur les planches du théâtre de la ville. C'est en collaboration avec la Radio algérienne que l'institut culturel italien d'Alger présente le trio Mavena. Il s'agira essentiellement de deux concertos, l'un dédié à Vivaldi et l'autre à Bach, le tout transcrit pour deux violons et un piano. De quoi créer une ambiance intimiste au plus près des musiciens mais aussi de l'esprit des compositeurs.

L'entracte ne manquera pas de divertir tout autant le public, puisque Mozart, entre autres, sera exploré par les musiciens.

Il est à noter que l'événement se déroulera au théâtre d'Oran le mardi 25 septembre à partir de 19h. L'entrée y est sous réservation au 213 (0)21 92 38 73 et coûtera 500 dinars.

**REPUBLIQUE ALGERIENNE DEMOCRATIQUE ET POPULAIRE
DIRECTION DES TRAVAUX PUBLICS DE LA WILAYA DE DJELFA**

*Direction des Travaux Publics : Cité la pépinière Djelfa

*Numéro d'identification fiscal : 408015000017094

*Intitulé de l'opération : Entretien des routes nationales - exercice 2018 -

*N° de l'opération : NE 5.531.1.262.069.03

**APPEL D'OFFRES NATIONAL OUVERT AVEC EXIGENCE
DE CAPACITE MINIMALE : N° 19/2018**

La direction des travaux publics lance un avis d'appel d'offres national ouvert avec exigence de capacité minimale pour :

-Entretien d'un ouvrage d'art sur : RN1A AU PK 38+700

-Entretien d'un ouvrage d'art sur : RN1A AU PK 31+000

NB : Les soumissionnaires peuvent obtenir les deux lots

CONDITIONS D'ELIGIBILITE

Ne sont éligibles au présent avis d'appel d'offre que les entreprises satisfaisant obligatoirement au critère suivant :

-Être qualifié en **Travaux publics (Activité principale)** et classé à la **catégorie 3 ou plus**

-Avoir réalisé au moins un projet de réalisation, entretien ou confortement d'un ouvrage (ouvrage d'art, dalot), attestation de bonne exécution délivrée par le maître d'ouvrage à l'appui. Les entreprises publiques nationales ou privées intéressées et répondant à la condition d'éligibilité sus-citée, peuvent retirer le cahier des charges auprès de la DIRECTION DES TRAVAUX PUBLICS DE LA WILAYA DE DJELFA - bureau des marchés.

Les offres doivent être déposées au niveau du bureau du secrétariat cité de la Pépinière Djelfa.

La date de dépôt des offres est fixée à (15) jours de 8 h à 12 heures à partir de la date de signature de cet avis.

Documents constituant l'offre :

L'offre doit comporter :

-Un dossier de candidature

-Une offre technique

-Une offre financière

Pour chaque offre, le dossier de candidature, l'offre technique et l'offre financière sont insérés dans des enveloppes séparées et cachetées, indiquant la dénomination de l'entreprise, la référence et l'objet de la consultation ainsi que la mention « dossier de candidature », « offre technique » ou « offre financière », selon le cas.

-Ces trois (3) enveloppes sont mises dans une autre enveloppe cachetée et anonyme, comportant la mention

**A Monsieur le Directeur des Travaux Publics de la Wilaya de Djelfa,
Bureau des Marchés**

Cité la Pépinière Djelfa 17000

**AVIS D'APPEL D'OFFRES NATIONAL OUVERT AVEC EXIGENCE DE
CAPACITE N°... /2018 POUR ...**

-Soumission à n'ouvrir que par la commission d'ouverture et de jugement des offres -

Le dossier de candidature contient :

I/*La première enveloppe « dossier de candidature » et doit contenir les pièces suivantes

1/ Déclaration de la candidature cachet, paraphé, signé par le soumissionnaire

2/ La déclaration de probité cachet, paraphé, signé par le soumissionnaire

3/ Statuts des sociétés (SPA/EURL/SARL/SNC/et SCS)

4/Certificat de qualification demandé (en cours de validité)

5/Bilan financier de l'année 2017

6/ Moyens matériels de contractant à mettre à la disposition du projet justifiés par des copies des cartes grises et l'assurance pour matériel roulant ou une pièce justificative pour le matériel non roulant (une facture ou un PV d'huissier de justice)

7/Liste des nominative du personnel, liste nominative des intervenants (copie), justifiée par le nombre déclaré dans le CACOBAPTH ou la CNASAT

8/Références professionnelles

9/La dénomination, l'adresse et le numéro d'identification fiscale (NIF)

II/* : La deuxième enveloppe « offre technique » et doit contenir les pièces suivantes

1-La déclaration à souscrire cachet, paraphée, signée par le soumissionnaire

2- Le présent CPS cachet, paraphée, signée par le soumissionnaire portant à la dernière page la mention "Lu et approuvé"

3-Tout document permettant d'évaluer l'offre technique ; un memoire technique justificatif et tout autre document exigé

III/* : La troisième enveloppe « offre financière » et doit comporter

1-La lettre de soumission visée et signée par le soumissionnaire

2- Le bordereau des prix unitaires

3- Le devis quantitatif et estimatif. Les cahiers des charges peuvent être retirés auprès du bureau des marchés à la Direction des Travaux Publics de la Wilaya de Djelfa. Cité la Pépinière Djelfa 17000.

N.B : Les soumissionnaires resteront engagés par leurs offres pendant le délai de préparation des offres + 03 mois compter de la date de dépôt des offres. L'ouverture des plis des offres techniques et financières se fera en présence des soumissionnaires concernés ou leurs représentants dûment mandatés et aura lieu le dernier jour correspondant à la date de dépôt des offres à 14 H au siège de la direction des travaux publics de la wilaya de Djelfa. Toutes les offres doivent être déposées au niveau de la : DIRECTION DES TRAVAUX PUBLICS (DTP) DE LA WILAYA DE DJELFA - bureau du secrétariat - cité la Pépinière - DJELFA, le 15^{ème} jour de 8h00 à 12h00 à compter de la date d'affichage de l'avis de l'appel d'offres. L'ouverture des plis se fera le même jour à 14h00, au siège de la DTP. Les soumissionnaires ou leurs représentants **dûment mandatés** peuvent y assister. Au cas où ce jour coïnciderait avec un week-end ou une journée de repos légal, les opérations de dépôt des offres et d'ouverture des plis s'effectueront le premier jour ouvrable qui suit aux mêmes horaires respectifs.

REPUBLIQUE ALGERIENNE DEMOCRATIQUE ET POPULAIRE

WILAYA D'ALGER

CIRCONSCRIPTION ADMINISTRATIVE DE ROUIBA

COMMUNE DE ROUIBA

NIF 41000 20000 160 850 1037

AVIS D'ATTRIBUTION PROVISoire DE MARCHÉ

Conformément aux dispositions de l'article N°52etN° 65du décret présidentiel N°15-247 du 16/09/2015, portant réglementation des marchés publics et délégation de services public, le Président de l'assemblée populaire communale de Rouiba informe l'ensemble des soumissionnaires ayant participé à l'avis d'appel d'offres national ouvert avec exigence de capacités minimales N°06/2018 publié dans les quotidiens nationaux Midi libre du 09/07/2018 et الأحرار du 07/07/2018 portant :

Opération : La réalisation d'un réseau d'assainissement des différents Haouches à travers la commune de Rouiba.

Le marché est attribué comme suit :

N°	Opération	soumissionnaire	N.I.Fiscal	note technique /65	Délai mois	Montant (DA/TTC)	Montant corrigé (DA/TTC)	observations
01	La réalisation d'un réseau d'assainissement des différents Haouches à travers la commune de Rouiba.	EURL CLA IMPEX	000935072547114	47.5	08mois	74 259 016.65	74 259 016.65	Offre Moins disante parmi les Pré qualifiées techniquement

Les soumissionnaires intéressés ;sont invités a se rapprocher du service des marchés publics de la commune de Rouiba ,au plus tard dans les trois(03) premiers jours a compter du premier jour de la publication du présent avis d'attribution provisoire des marchés, à prendre connaissance des résultats détaillés de l'évaluation de leurs offres techniques et financières. Tout soumissionnaire qui conteste ce choix, peut introduire un recours auprès de la commission communale des marchés publics dans un délai de (10) dix jours à compter de la première publication du présent avis dans la presse nationale ou le BOMOP conformément aux dispositions de l'article 82du décret présidentiel N°15-247 du 16/09/2015 portant réglementation des marchés publics modifié et délégation de service public .

Midi Libre n° 3492 - Dimanche 16 septembre 2018 - Anep - 827 555

République Algérienne Démocratique et Populaire

Wilaya d'Alger

Circonscription administrative de Rouïba

Commune de Rouïba

N° 2018

NIF41000 20000 160 850 1037

**AVIS D'INFRUCTUOSITE DE LA
PROCEDURE D'APPEL D'OFFRE**

Conformément au l'article 40 du alinéa 02 de décret présidentiel 15/247 du 16/09/2015 relatif à la réglementation des marchés publics , Le président de l'assemblée populaire communal de Rouiba déclare que l'avis d'Appel d'offre national ouvert avec exigence de capacité minimale N°06/2018paru dans les quotidiens Nationaux : صوت الحرار du07/07/2018 et du midi libre du 09/07/2018 concernant :

La réalisation d'un réseau d'assainissement BEN Dely Bey Commune de Rouiba.

Est déclarée infructueux pour le motif suivant :

Motif : Aucun pli

1/4 DE FINALE DE LA COUPE DE LA CONFÉDÉRATION AFRICAINE

Les Rouge et Noir en mission difficile au Caire

L'USM Alger affrontera aujourd'hui Al Masry Club d'Égypte en match aller des quarts de finale, avec la ferme intention de réaliser un résultat probant avant la manche retour le 23 septembre prochain au stade Omar-Hamadi de Bologhine.

PAR MOURAD SALHI

Dirigée par l'entraîneur Thierry Froger, l'USM Alger est en train de réaliser une saison exceptionnelle en s'engageant sur quatre fronts. Après la belle qualification aux 16^{es} de finale de la Coupe arabe au détriment des Forces aériennes d'Irak, le club phare de Soustara se tourne vers la Coupe de la Confédération africaine de football.

Les coéquipiers de Mohamed-Lamine Zemmamouche vont affronter leurs homologues égyptiens au stade de Port-Saïd dans une empoignade qui s'annonce indécise et ardue pour les deux formations. Les hommes de Thierry Froger ont montré de belles choses lors de la double confrontation contre les Irakiens la semaine dernière. Mais le technicien français est conscient que la compétition continentale est plus difficile. "L'équipe est en progression, les joueurs travaillent dur pour être prêts le jour J. Le match contre le club égyptien sera extrêmement difficile. Les confrontations entre les clubs des deux pays ont toujours un cachet particulier. Les débats s'annoncent très disputés de part et d'autre", a indiqué en effet l'entraîneur.



Pour le gardien de but Mohamed-Lamine Zemmamouche, l'équipe est "fin prête" pour affronter son adversaire égyptien avec la volonté de réaliser un bon exploit. "Nous sommes prêts et motivés pour réaliser une belle performance face au club égyptien. Tout le monde est conscient de ce qui nous attend là-bas", a-t-il dit. Les partenaires de Hamza Koudri sont conscients que leur mission est difficile mais croient dur comme fer en leurs chances d'autant qu'ils ont acquis une certaine expérience au niveau africain.

Pour ce qui concerne l'effectif, Froger bénéficiera des services de l'ensemble de son effectif lors de ce match. Seulement, il veut jouer la carte récupération pour éviter toute forme de saturation à certains élé-

ments. Pour le championnat, les Rouge et Noir ne joueront aucun match en ce mois de septembre. Tous les matchs retard sont programmés pour le mois d'octobre.

L'adversaire de l'USMA est sur une bonne lancée, avec aucune défaite lors des six dernières rencontres. Les Égyptiens essayeront certainement de maintenir leur cadence avant le match retour.

La rencontre USM Alger-Al Masry Club sera officinée par un trio arbitral sénégalais sous la conduite de Maguette Ndiaye, assisté de ses deux compatriotes Djibril Camara et El Hadji Malick Samba. Le coup d'envoi de la rencontre est prévu à partir de 21h.

M. S.

LIGUE DES CHAMPIONS DE LA CAF

Victoire de l'ES Sétif contre le WA Casablanca

L'ES Sétif a battu le WA Casablanca 1-0, mi-temps (0-0) vendredi soir au stade du 8-Mai 45 de Sétif en quarts de finale aller de la Ligue des champions d'Afrique de football.

L'unique but de la rencontre a été inscrit par l'Ivoirien Isla à la 16^e minute pour l'ESS. La manche retour aura lieu le 21 septembre prochain à 21h à Casablanca. Dans un autre quart de

finale qui intéresse les deux équipes car le vainqueur sera leur adversaire en demi-finale, les Guinéens de Horoya AC et les Égyptiens d'Al Ahly ont fait match nul (0-0) à Conakry.

CABBA

Nogués maintenu à son poste

La direction du CA Bordj Bou-Arréridj a décidé de maintenir le technicien espagnol Josep Maria Nogués à la tête de l'équipe en ce début de saison, selon *elkhabar*.

Les hommes de Nogués sont 14^{es} au classement général avec seulement trois points récoltés en cinq rencontres, avec trois matchs nuls face au MC Oran, le CS Constantine et enfin le NA Hussein Dey. Les joueurs du CABBA manquent cruellement de réussite devant les buts, ils n'ont inscrit que trois buts depuis le début de l'exercice 2018-2019.

Josep Maria Nogués a signé pour une durée de deux saisons avec les Jaune et Noir lors de ce Mercato d'été, il a dirigé l'équipe du PAC les deux dernières saisons.

SLIMANI :

"Travailler plus, pour marquer plus !"

Arrivé cette saison seulement sous forme de prêt depuis Leicester, Islam Slimani n'a pas tardé à marquer son premier but sous ses nouvelles couleurs.

Selon les dernières informations rapportées par les médias turcs, Islam Slimani fait du rab à l'entraînement pour essayer de délivrer son club qui connaît une crise au niveau des résultats avec une seule victoire. L'ancien attaquant de Leicester City redouble d'efforts à l'entraînement pour essayer de marquer un gros nombre de buts cette saison et atteindre ses objectifs. Rappelons que Slimani est prêt jusqu'à la fin de saison par Leicester City qui a tenté de le vendre, Claude Puel ne comptant pas sur lui.

FRANCE

Ferhat passeur, Le Havre gagne à Nancy

L'été agité de Zineddine Ferhat semble oublié puisque l'aillier droit du Havre a réalisé un excellent match en déplacement à Nancy ; il est d'ailleurs à l'origine du seul but de la rencontre. Lancé en profondeur sur son côté droit à l'entrée de la surface, l'Algérien évite le gardien avant de placer un centre-tir très fort qu'Alimami Gory envoie au fond des filets (8'). Il s'agit de la seconde passe décisive de la saison pour Ferhat. Par la suite il se sera montré encore très disponible pour ses coéquipiers mais soit le poteau, soit la mal chance ont empêché les Ciel et Marine de gagner par plus de 1-0 à Nancy.

DANTE

"Atal a le foot dans le cœur"

Après son entrée en jeu fracassante ce soir face à Rennes, Youcef Atal a obtenu l'éloge de son capitaine brésilien Dante.

L'ancien joueur de Wolfsburg et du Bayern Munich n'a pas hésité à féliciter l'international Algérien pour son rendement sur le terrain et de ce qu'il a apporté à son équipe pendant cette rencontre après son entrée en jeu : "Atal, il joue comme s'il était au bled. J'ai vu dès son premier entraînement qu'il avait un truc... Il a le foot dans le cœur, joue de manière instinctive. C'est magnifique et ça fait du bien !" a déclaré le capitaine Niçois au journal français *Nice-Matin*.

ARABIE SAOUDITE

Asselah et M'Bolhi font le job

Si les équipes d'Asselah et M'Bolhi ont gagné des points hier lors de la deuxième journée du Championnat saoudien, c'est en grande partie grâce à leurs bonnes prestations.

L'ancien portier de la JS Kabylie Abdelmalik Asselah était l'homme du match grâce à ses magnifiques interventions et son sauvetage de penalty. Asselah qui a fait un grand match lors de la première journée a confirmé qu'il est revenu à son meilleur niveau lorsqu'il a sauvé son équipe à plusieurs reprises malgré le but encaissé et le match nul concédé à l'extérieur. Son équipe Hazm Al Rass a fait 1-1 contre Al Taawoon et l'Algérien a arrêté le penalty du Brésilien Jhonnattann à la 45^e minute.

Dans un autre match, M'Bolhi était lui aussi décisif encore une fois et a permis à son club de remporter les trois points. De retour à El Ittifaq après un match avec l'Algérie, M'Bolhi a participé lors de cette rencontre de la deuxième journée face à El Baten qui a quand même réussi à marquer deux buts dans les filets de M'Bolhi.



Offres d'emplois

<p>Référence : Emploipartner-1406 Poste : Emploi Partner recrute pour BT MATMEDCO UN DIRECTEUR COMMERCIAL ET MARKETING</p> <ul style="list-style-type: none"> Le Directeur commercial et marketing a une double mission de stratégie et management. D'une part, il développe une stratégie relative à l'ensemble des produits issus de l'entreprise, en élaborant des plans marketing (analyse du marché, détermination des cibles, choix des axes publicitaires), en adaptant constamment ses plans par rapport à l'évolution du marché, en concevant et mettant en place des actions promotionnelles destinées à développer les produits et à en optimiser les ventes. D'autre part, il doit manager son équipe pour assurer le développement du chiffre d'affaires, l'augmentation de la productivité et le rendement de chacun. Au quotidien, il forme et anime les équipes commerciales et marketing dont il fixe les objectifs et suit les réalisations. Il coordonne les études marketing, supervise les processus de communication, l'administration des ventes, travaille à la création et au lancement de nouvelles offres, se met en quête d'éventuels clients <p>Missions :</p> <ul style="list-style-type: none"> Analyse les études et les remontées d'informations du terrain issues de la force commerciale et technique, pour mieux cerner les tendances et les composantes du marché et son évolution Evalue le positionnement de la société sur le marché, Suit l'amélioration de l'évolution des parts de marché, Définit les moyens adéquats pour développer l'offre de la société et la réalisation des objectifs: structuration de la force de vente, outils d'aide à la vente, administration des ventes, Veille au bon dimensionnement de l'équipe commerciale et recrute le cas échéant en collaboration avec le RH des stagiaires pour la réalisation de missions ponctuelles et de marketing Détermine les meilleurs arguments et les meilleurs supports à utiliser tenant compte de l'environnement et du marché puis propose à la DG une stratégie de communication adaptée Participe à l'élaboration et valide les outils d'aide à la vente (argumentaire, outils promotionnels...) Définit les modalités d'assistance et conseil pertinents aux clients Coiffe et valide l'élaboration des kits de communication, Participe à la réalisation des publications (bulletins, plaquettes...) Veille à la diffusion des supports d'information, Prend en charge l'organisation d'événements visant à promouvoir l'offre de la société : salons, séminaire... Manage et supervise les processus de ventes, de lancement et de communication des produits Suit l'avancée des produits concurrents et met en œuvre des approches marketing et commerciales adaptées et innovantes Suit et valide l'analyse de la concurrence et la traduit en outils opérationnels Conçoit et met en place des actions promotionnelles destinées à développer la commercialisation du produit et à en optimiser les ventes Suit les campagnes publicitaires et promotionnelles, Propose la nature et les volumes des produits à lancer, maintenir ou abandonner Pilote et met en œuvre la politique commerciale Participe et coiffe le lancement de nouveaux produits ou services Identifie les cibles commerciales pertinentes pour la force commerciale et définit des objectifs individuels et/ou collectifs de développement du chiffre d'affaires Forme, encadre, motive son équipe et contrôle la performance de chacun afin d'augmenter sa productivité et développer ses compétences Dirige et anime la force commerciale : accompagnement des commerciaux sur le terrain, conseils réguliers sur l'approche commerciale... Fixe la politique tarifaire à appliquer à chaque client tenant compte des marges tolérées Définit les conditions de vente selon la solvabilité du client Elabore les stratégies de ventes offensives Assure la mise en œuvre des techniques de ventes Met en place un réseau de distribution Supervise les réseaux de vente et les circuits de distribution Assure le suivi des transactions commerciales et gère le 	<p>chiffre d'affaire</p> <ul style="list-style-type: none"> Développe et suit les grands comptes Mène les négociations délicates et/ou avec les clients stratégiques Suit les résultats commerciaux individuels et collectifs, et valide l'atteinte des objectifs Organise et coiffe les revues de cohésion et de remise à niveau pour tous les commerciaux, avec présentation des nouvelles gammes de produits, élaboration de concepts de vente innovants Participe à la formation et à l'intégration des nouveaux collaborateurs Assure l'interface avec les autres Directions, notamment celles travaillant sur le budget (approvisionnement, finance, RH...) et veille à tout moment au respect des procédures Assure la tenue et la régularité de travail du ses collaborateurs Etablit une analyse des opérations des ventes opérées et l'évaluation des résultats par rapport aux objectifs assignés à la direction Assure le reporting auprès de la direction générale aussi bien sur les évolutions du chiffre d'affaires que sur la rentabilité de ses collaborateurs <p>Profil :</p> <ul style="list-style-type: none"> Ingénieur commercial / licencié en sciences commerciales/ ingénieur en commerce extérieur/ médecin / pharmacien / biologiste 10 ans d'expérience Sens de communication Capacité de négociation et de persuasion Force de persuasion Rigueur, adaptabilité et mobilité Compétences managériales Sens de l'analyse Raisonnement inductif et déductif Doté d'esprit positif et créatif Focalisé sur les résultats grande résistance à la pression Capacité de détecter et de gérer les problèmes Maîtrise du français et de l'outil informatique Discrétion élevée et intégrité morale <p>Avantages :</p> <ul style="list-style-type: none"> LAPTOP MOBILE / FORMATIONS QUALIFIANTES & SEMINAIRES / DEPLACEMENTS A L'ETRANGER <p>Lieu de travail principal :</p> <ul style="list-style-type: none"> Kouba <p>Référence : emploipartner-1411 Poste : Emploi Partner recrute pour FILTRANS SPA UN CADRE LOGISTIQUE</p> <p>Missions :</p> <ul style="list-style-type: none"> Gérer le traitement logistique de la commande, assurer le suivi du transport en sachant réagir rapidement face aux aléas Suivi des commandes au départ de l'usine ou depuis des prestataires logistiques externes/fournisseurs Coordonner le suivi de la préparation avec différents services. Relation avec les transitaires pour planifier, réserver et organiser les transports Etablissement des documents liés au mode de transport Préparation de la documentation d'accompagnement de la marchandise Communication au client des détails de l'expédition + documents d'accompagnement Transmission des dossiers pour dédouanement au transitaire et en assurer le suivi Rapprochement fin de mois avec la comptabilité Tenue à jour des documents de gestion logistique Gérer les réclamations clients. <p>Profil :</p> <ul style="list-style-type: none"> Bac +04 ans de formation ou déclarant en douane. 03 à 04 ans d'expérience dans le domaine logistique ou transit. <p>Lieu de travail principal :</p> <ul style="list-style-type: none"> Alger 	<p>Référence : emploipartner-1408 Poste : Emploi Partner recrute pour FILTRANS SPA UN RESPONSABLE HSE</p> <p>Missions :</p> <ul style="list-style-type: none"> Prise en charge des exigences légales et réglementaires en matière de SIE. Coordination, suivi et reporting inter agences de la fonction SIE Supervision, contrôle et compte rendu sur les activités de surveillance et de gardiennage des sites de la société Montage et mise en forme du processus HSE Management et Pilotage du Processus de HSE. Mise en place du plan HSE. Pilotage de la veille réglementaire HSE et garantie de son application. Conception et confection d'indicateurs HSE et tableaux de bord Gestion et suivi des tableaux de bord HSE. Vulgarisation, Formation et sensibilisation autour du processus HSE <p>Profil :</p> <ul style="list-style-type: none"> Ingénieur en HSE /Ingénieur contrôle qualité et normalisation/Hygiène et sécurité industrielle Formation supérieure en hygiène, sécurité et environnement. Expérience minimale 02 ans Expérience sur un poste similaire souhaitée Dynamique disponible <p>Lieu de travail :</p> <ul style="list-style-type: none"> Alger <p>Référence : emploipartner- 1409 Poste : Emploi Partner recrute pour FILTRANS SPA UN DIRECTEUR DE L'ADMINISTRATION GÉNÉRALE (CADRE DIRIGEANT).</p> <p>Missions :</p> <ul style="list-style-type: none"> Rattaché au président directeur général, vous encadrez l'équipe de la direction de l'administration générale, missions sont les suivantes: Assister le président Directeur Général dans la mise en œuvre des décisions de gestion, de coordination et de développement des activités relevant de son domaine de compétence ; Manager la direction, concevoir, proposer et mettre en œuvre les orientations stratégiques de ses différents services. Veiller au respect des règles juridiques de fonctionnement de l'administration et contribuer à l'amélioration des procédures internes de l'entreprise. Garantir la qualité juridique des actes de la société, participer à la rédaction de dossiers et d'actes administratifs transversaux en lien avec les services. Assurer une veille juridique, apporter un conseil aux services, alerter sur les risques juridiques et de contentieux dans l'entreprise. Superviser les procédures contentieuses, mesurer les enjeux et proposer des orientations. Supervise et contrôle la gestion des agences. Garantir l'organisation et le suivi des différents services et superviser le pré-contrôle de légalité des actes. Supervise et contrôle la Gestion du patrimoine de l'entreprise. Assurer le bon fonctionnement de la gestion des moyens généra <p>Compétences :</p> <ul style="list-style-type: none"> Niveau universitaire exigé et âgé de 45 ans au maximum Vous avez également des connaissances approfondies en législation et droit du travail Vous connaissez le fonctionnement et les procédures administratives Expérience d'au moins 5 ans dans un poste similaire Bonnes capacités de rédaction (français et arabe), l'anglais serait un plus Maîtrise parfaite de l'outil informatique Autonome, réactif et doté de fortes aptitudes rédactionnelles et relationnelles vous faites également preuve de qualités d'analyse, de synthèse et avez le sens du service public Bon manager, disponible et à l'écoute de vos agents, vous savez piloter une équipe pluridisciplinaire. 	<p>Lieu de travail :</p> <ul style="list-style-type: none"> Alger <p>Référence : emploipartner- 1410 Poste : Emploi Partner recrute pour FILTRANS SPA UN COORDINATEUR SIE (SÛRETÉ INTERNE D'ÉTABLISSEMENT)</p> <p>Missions :</p> <ul style="list-style-type: none"> Rattaché au Responsable HSE Coordinateur des structures de sûreté interne des agences Consolide les moyens humains et matériels des dispositifs à mettre à la disposition des SIE locales Coordonner les relations de la société de gardiennage Suivi des actions de plusieurs commissions (Inventaires, Créances Hygiène et sécurité) Autres activités sur la gestion du patrimoine. Veiller à l'application de la réglementation relative à l'hygiène et la sécurité du travail S'assurer de la mise en application des mesures de prévention <p>Compétences :</p> <ul style="list-style-type: none"> Niveau universitaire exigé et âgé de 45 ans au maximum Vous avez également des connaissances en Hygiène et sécurité Vous connaissez le fonctionnement et les procédures administratives Expérience d'au moins 2 ans dans un poste similaire Bonnes capacités de rédaction (français et arabe), l'anglais serait un plus Maîtrise parfaite de l'outil informatique Autonome, réactif et doté de fortes aptitudes rédactionnelles et relationnelles, vous faites également preuve de qualités d'analyse, de synthèse et avez le sens du service public. disponible <p>Lieu de travail :</p> <ul style="list-style-type: none"> Alger. <p>Référence : emploipartner- 1412 Poste : Emploi Partner recrute pour FILTRANS SPA DES COMMERCIAUX LOGISTIQUES</p> <p>Descriptif de poste:</p> <ul style="list-style-type: none"> Elaborer la proposition commerciale et arrêter avec le client les modalités du contrat de vente ou le devis Commercialiser la prestation transport logistique. Prospection, développement de nouveaux clients (exploitation des fichiers Prospecter des opportunités du réseau, suivi des outils d'aide à la commercialisation afin d'identifier, détecter et développer des opportunités...) Prospecter, développe et assure le suivi de la clientèle. Dans la négociation commerciale Satisfaire les besoins du client en lui assurant rapidité et sécurité dans le transport Répondre aux appels d'offres en étroite collaboration avec le directeur de la division Veille permanente de la concurrence au niveau local et national Reporting... <p>Capacités et expérience souhaitées:</p> <ul style="list-style-type: none"> Niveau universitaire exigé et âgé de 35 ans au maximum Formation en logistique internationale ou commerce internationale Au minimum 2 ans d'expérience Persévérance, bon relationnel Résistance au stress et capacité d'écoute sont nécessaires, afin de déceler les besoins des clients et répondre à la demande. <p>Lieu du travail:</p> <ul style="list-style-type: none"> Alger <p>Référence : Emploipartner-1404 Poste : Emploi Partner recrute pour ATLAS COPCO ALGERIE UN DIRECTEUR DES FINANCES</p>
---	--	--	---

Comment répondre à nos annonces

Si l'une de nos offres d'emploi retient votre attention, faites-nous connaître vos motivations en nous adressant un C.-V avec photo + lettre de motivation en précisant votre réel intérêt pour ce poste, par mail, en vous rendant sur notre site : www.emploipartner.com

Tel : 021 680 296/021 687 086

Fax : 021 298 595

FÉLICITATIONS

La famille **Zibani** est heureuse de féliciter **Zibani Fedoua** à l'occasion de sa brillante réussite aux épreuves du baccalaurat avec une moyenne de **14,72**.
Bravo Fedoua, nous sommes fiers de toi !



Cuisine

Chou farci

**Ingrédients :**

1 chou vert
300 g de viande hachée
2 œufs
Pain rassis (1/3 d'une baguette)
Quelques branches de persil
2 gousses d'ail
Sel et poivre

Préparation

Défaire le chou feuille par feuille (enlever les nervures centrales les plus épaisses). Mettre les feuilles de chou dans un grand faitout. Recouvrir d'eau. Porter à ébullition et laisser blanchir 30 minutes à petits bouillons. La cuisson terminée, verser le chou dans une passoire et le laisser s'égoutter.

Pendant ce temps, bien écraser la viande hachée dans un saladier, avec une fourchette. Ajouter les œufs, le persil, l'ail, le sel et le poivre. Bien mélanger le tout. Incorporer le pain rassis préalablement trempé dans de l'eau pour obtenir une farce bien homogène. Réserver.

Mettre les feuilles de chou cuites sur une planche en bois (ou un plan de travail) et les hâcher bien menues à l'aide d'un couteau. Verser le chou haché dans un plat à gratin légèrement beurré.

Incorporer en plusieurs fois la farce avec le chou haché directement dans le plat à gratin. Bien remuer avec une fourchette pour obtenir un mélange chou farci. Rectifier l'assaisonnement si besoin.

Faire cuire à four chaud 1 heure à 180°C (thermostat 6). Le dessus du chou farci doit être doré.

Pâte d'amandes au chocolat

**Ingrédients :**

200 g d'amandes mondées
100 g de sucre fin.
4 paquets de sucre vanillé.
100 g de cacao
Des blancs d'œufs.

Préparation

Mélanger les amandes, le sucre et le chocolat puis les blancs d'œufs pour affermir la pâte. Former ensuite une boule et piler peu à peu la pâte d'amandes dans un mortier.

Ensuite former des rectangles, des boules ou autres puis garnir d'une marguerite faite avec des demi amandes bien blanches ou des cerises confites. Présenter dans des godets de papier plissé.

CHOIX DU PARFUM

À chaque peau son alchimie !

Le choix d'un parfum est éminemment personnel, et se fait selon des critères à la fois physiques, culturels et émotionnels. Voici quelques explications pour choisir le votre.

Un parfum selon le PH de la peau

Un parfum se choisit tout d'abord, en fonction du type de peau de chacune. Tout est question de PH de la peau, explique un spécialiste en la matière. Notre épiderme est légèrement acide, mais d'une personne à une autre, on observe de très légères variations du PH. Et ce sont ces variations très subtiles qui font évoluer les essences d'une façon ou d'une autre. Mais on peut tout de suite battre en brèche une idée reçue selon laquelle il existerait des parfums de brunes ou de blondes. Il s'agit en fait d'attirances culturelles qui n'ont rien à voir avec une qualité de peau différente.

Tester son parfum

Pour bien connaître comment un parfum va évoluer sur soi, il faut l'appliquer sur les zones de pulsation (cou, poignet) puis attendre. Au bout de trente minutes va se révéler la véritable personnalité d'un parfum, son sillage,

composé en général de notes assez fortes. C'est à ce moment là seulement que l'on pourra juger de la tenue d'un parfum sur soi, de son alchimie olfactive, qui évolue légèrement d'une personne à une autre.

Un parfum, une émotion

Le parfum ne se choisit pas uniquement en fonction de la qualité de peau de chacune, mais aussi et surtout en fonction de son pouvoir évocateur. "L'odorat, selon les connaisseurs évoque toujours inconsciemment des moments agréables de la vie, rappelle peut-être l'odeur de la mère, son sillage. Et lorsque l'on change de parfum ou lorsqu'on alterne entre plusieurs d'entre eux, ceux-ci restent bien souvent dans la même identité et famille olfactives."

Des parfums pour tonifier ou relaxer

Ce pouvoir émotionnel des parfums est tel qu'il existe même une science, l'aromacologie qui étudie la façon dont les odeurs



nous influencent. Cette science est très exploitée au Japon, où certaines odeurs sont diffusées dans les entreprises selon les heures de la journée pour augmenter la productivité des employés ou apaiser les ten-

sions. On a même pu montrer que certains arômes ont le pouvoir d'améliorer l'humeur. Une façon toute en nuance de calmer les stressés ou d'entourer d'un voile d'énergie parfumée ceux qui en ressentent le besoin.

CONSEILS PRATIQUES

Éveil et apprentissage de l'enfant



Pour éveiller votre enfant, l'important est surtout votre état d'esprit : veillez à ce que le désir d'apprendre vienne de votre bébé et non de vous.

Offrez lui un environnement riche

Votre maison doit pouvoir offrir à votre bébé des possibilités d'ex-

ploration multiples. Aménagez votre intérieur afin qu'il puisse se déplacer en toute sécurité. Mettez à sa portée des objets de texture et de taille variées qu'il pourra manipuler à sa guise, des vieux magazines qu'il pourra déchirer, des tapis et coussins sur lesquels il pourra faire des roulades, une petite table à sa hauteur, équipée de feutres, crayons de couleur, papier à volonté. "Plus on le laissera faire d'expériences, plus il assimilera d'informations.

Privilégiez l'interaction

C'est dans l'interaction et le plaisir partagé que le bébé s'éveille. Vous aimez chanter? Chantez-lui des chansons. Vous aimez peindre? Initiez-le aux joies de la peinture. Vous aimez les beaux livres? Prenez-le sur vos genoux et commentez-lui les belles images. Faites-lui partager vos passions. "L'enfant doit avoir un rapport affectif avec chaque chose qu'il apprend. Pour la faire sienne.

Observez votre enfant

Les centres d'intérêts de votre enfant varient, répondez à sa demande. Il s'agit de montrer vis-à-vis des demandes du bébé une disponibilité telle qu'elles ont des chances d'être satisfaites, et en même temps le laisser en paix quand cela est nécessaire. Laissez-le jouer avec ses poupées, peluches, petites voitures et autres personnages. Avec eux, il se crée son monde, développe son imaginaire et sa créativité

Trucs et astuces

Aiguille difficile à enfiler

Votre vue baisse et vous avez de la difficulté à enfiler une aiguille? Tremper le bout du fil dans du vernis incolore quelques secondes. La voilà raidi et plus facile à enfiler dans le chas de l'aiguille.

Empêcher les bougies de couler

Pour empêcher les bougies de couler, faites les tremper pendant toute une nuit dans un bol d'eau salée.

Atténuer les fêlures dans les assiettes

Choisissez une casserole assez grande pour contenir l'assiette, remplissez-la de lait et immergez l'assiette fêlée. Laissez bouillir pendant trois quarts d'heure.

Enfiler des perles

Pour enfiler plus facilement des perles, il suffit de placer les sur un morceau de ruban adhésif. Solidifiées ainsi, il ne vous restera plus qu'à passer le fil.

Mots Fléchés N°3673

sanction harmonieusement	serres fleuries zones du globe	d'une façon affreuse avouerait	abattis haute classe	abandonnerais ton poste mais oui	recueils d'erreurs	pièce de proue plat vietnamien
parlais du nez précipiterais				coupa le sommet	il éclate après bis petits cahiers	
feuilleterait			bientôt obèse			agence de Kourou
mouffles			pillage	classée unirais encore une fois		
escorte			lieux de combats mâts de l'arrière			petites effigies
insipide		feras tremper voltages				
essayer				porteurs de voiles roue à gorge		allure
mamelle		envahissais désir			possessif ventilées	
bébés réputés têtus	complets habitants du désert		mois du muquet étain du chimiste		suprême habileté poitrine	
unifieraient	navire de guerre services de garde			muse pièce du harnachement	recipient scènes rigolotes	
le néant absolu durée d'existence			n'avance pas dépassa la mesure			fabriquer
fabrique de cadres glissée	siqle de société chérir	destruction sodium au labo	thymus du veau rassemble		transpire fleuve de Sibérie	initiales nazies possédés
				obtempéré groupe de grains	soyez hardis	temps de géologue
nourrisson	bicoques inauguré				paque de canard cri d'entêté	
sport de vagues ou de neige		son premier est une fête	concevoir			deuxième de gamme
			une des Baléares			

SUDOKU N°3673 **SOLUTION SUDOKU N°3672** **SOLUTIONS MOTS FLECHES 3672**

		5		4	6		2	8
8			3		5	9		
	3	2		7				
	4		2			6	9	
		1		9		4		
	5	9			8		3	
				8		2	5	
		6	5		7			9
5	8		9	1		7		

6	1	7	9	3	5	4	2	8
8	9	2	7	4	6	3	5	1
3	4	5	1	2	8	7	9	6
1	6	9	5	7	2	8	3	4
2	7	8	3	9	4	1	6	5
4	5	3	8	6	1	9	7	2
5	3	1	2	8	7	6	4	9
7	2	6	4	1	9	5	8	3
9	8	4	6	5	3	2	1	7

■	F	■	P	■	P	■	F	■	P	■	V	■	E
■	D	■	E	■	F	■	I	■	N	■	I	■	T
■	C	■	A	■	P	■	I	■	T	■	A	■	L
■	P	■	O	■	L	■	A	■	R	■	I	■	S
■	N	■	A	■	I	■	V	■	E	■	T	■	E
■	E	■	D	■	I	■	T	■	A	■	A	■	E
■	A	■	S	■	N	■	A	■	R	■	R	■	E
■	S	■	T	■	E	■	W	■	A	■	R	■	D
■	I	■	A	■	S	■	T	■	E	■	R	■	I
■	F	■	O	■	R	■	T	■	S	■	U	■	M
■	N	■	O	■	T	■	E	■	R	■	E	■	A
■	E	■	S	■	T	■	E	■	S	■	T	■	E
■	M	■	O	■	T	■	E	■	T	■	A	■	L
■	T	■	I	■	L	■	L	■	E	■	R	■	A
■	R	■	E	■	V	■	I	■	S	■	E	■	E
■	R	■	E	■	V	■	E	■	Z	■	F	■	I
■	M	■	I	■	S	■	E	■	R	■	A	■	B
■	O	■	S	■	A	■	R	■	D	■	A	■	N
■	S	■	I	■	R	■	T	■	A	■	K	■	I
■	C	■	A	■	R	■	A	■	T	■		■	

Pluton pourrait-elle redevenir... planète ?

En août 2006 l'Union astronomique internationale décidait de retirer à Pluton son titre de "planète", celle-ci ne remplissant pas tous les critères. Or selon des chercheurs, il semble que la raison pour laquelle Pluton fut rétrogradée en tant que planète naine s'appuie sur une idée erronée.

Pour être considéré comme une planète, "un corps céleste doit (a) être en orbite autour du Soleil, (b) avoir une masse suffisante pour que son auto-gravité surmonte des forces de corps rigides de sorte qu'il adopte une forme d'équilibre hydrostatique (presque rond) et (c) avoir éliminé tout corps susceptible de se déplacer dans le voisinage de son orbite". Pluton, qui évolue dans la Ceinture de Kuiper, partage son orbite avec beaucoup d'autres objets. Elle n'a donc pas fait "place nette" autour d'elle et ne peut, à ce titre, être considérée comme une véritable planète. Mais un corps doit-il nécessairement faire le ménage autour de lui pour être considéré



comme tel ?

Après avoir passé en revue les recherches publiées au cours des 200 dernières années, une équipe de chercheurs de l'université de Floride centrale (États-Unis) – notamment impliquée dans la

mission de New Horizons qui a survolé Pluton en 2015 – n'a retrouvé qu'une seule publication qui classe les planètes en fonction de leur libération des orbites. Et ce papier publié en 1802 se base sur des idées depuis longtemps

réfutées. "C'est une définition négligée", explique Philip Metzger, principal auteur de l'étude. Si vous prenez cela littéralement, alors il n'y a pas de planètes, car aucune planète ne dégage son orbite".

Une géologie complexe

En ce sens, les chercheurs recommandent de classer en tant que "planète" simplement tout corps suffisamment grand pour que sa gravité lui permette de devenir de forme sphérique. "Et ce n'est pas juste une définition arbitraire, poursuit le chercheur. Il s'agit d'une étape importante dans l'évolution d'un corps planétaire". Pour appuyer son propos, il rappelle que Pluton possède une atmosphère multicouche, plusieurs lunes, des composés organiques mais aussi un océan souterrain et les traces d'anciens lacs. "C'est plus dynamique et vivant que Mars", précise-t-il. La seule planète qui possède une géologie plus complexe que Pluton est la Terre".

Si l'on part de ce nouveau principe, Pluton ne serait ainsi pas le seul corps concerné. Europe, la lune de Jupiter, ou encore Titan, la lune de Saturne, devraient pouvoir être considérées comme des planètes bien distinctes de leur parent hôte.

Pour être plus heureux, arrêtez de tout planifier !



Une activité planifiée sera beaucoup moins agréable qu'une activité spontanée, tel est le constat de Selin A. Malkoc, professeure agrégée de marketing à l'Ohio State University, et Gabriela N. Tonietto, professeure adjointe à la Rutgers Business School. Pourquoi ? Parce que nous avons tendance à mettre mentalement toutes nos

activités prévues dans le même panier – que ce soit un rendez-vous chez le dentiste (jugé désagréable) ou un café avec un ami (jugé agréable). Résultat : les activités normalement agréables ou amusantes sont vécues comme des corvées.

"Plus une activité fait partie de notre liste de choses à faire", écrit Selin A.

Malkoc, moins elle devient agréable". Nous planifions des activités tous les jours, de peur de ne pas toutes les accomplir. Selin A. Malkoc – qui étudie la façon dont les gens perçoivent et consomment leur temps – lie la surévaluation du temps libre à la valeur que nous attribuons à la réalisation plutôt qu'au contentement. "L'accent mis sur la productivité est si répandu que les gens s'efforcent même de rendre les loisirs productifs, et se vantent d'être occupés", dit-elle.

Plus nous faisons, moins nous apprécions

Quand "elles sont programmées, les tâches de loisirs semblent plus forcées – ce qui les prive de leur utilité", explique la chercheuse au Washington Post. L'article s'inspire ici en partie d'une recherche publiée par ces mêmes scientifiques en 2016 dans le Journal of Marketing Research, centrée sur l'analyse de la satisfaction tirée des activités de loisirs.

Au cours de cette étude, 163 étudiants

ont reçu un calendrier d'activités. Certains des élèves ont alors été invités à planifier une sortie pour manger un yaourt glacé avec un ami deux jours à l'avance. Les autres participants, qui devaient simplement rencontrer un ami, ont également fini par partager ce yaourt glacé, mais de manière spontanée. Les chercheurs ont ensuite interrogé les élèves au retour de cette activité normalement jugée agréable. Il s'est avéré que celles et ceux qui avaient programmé cette sortie deux jours à l'avance – contrairement aux autres – avaient interprété l'activité comme "forcée" et n'avaient pas forcément apprécié. En plus de la "planification approximative", les chercheuses conseillent également d'arrêter d'essayer d'intégrer autant de choses dans nos vies. "Soyons plus sélectifs dans ce que nous choisissons de faire... prenons la liberté de laisser faire les choses. Cela ne veut pas dire que nous ne devrions jamais faire de plans, mais nous pouvons mieux prioriser et laisser aller notre peur de manquer quelque chose".

L'encyclopédie

DES INVENTIONS

VERNIER (DISPOSITIF DE MESURE)

Inventeur : Pierre Vernier

Date : 1631

Lieu : France

Le vernier est une règle graduée apposée sur les pieds à coulisse, les micromètres et certains goniomètres. Elle permet d'améliorer la précision de lecture analogique. Le vernier fut inventé en 1631 par le mathématicien franc-comtois Pierre Vernier. Dans certaines langues, le dispositif porte le nom de nonius.

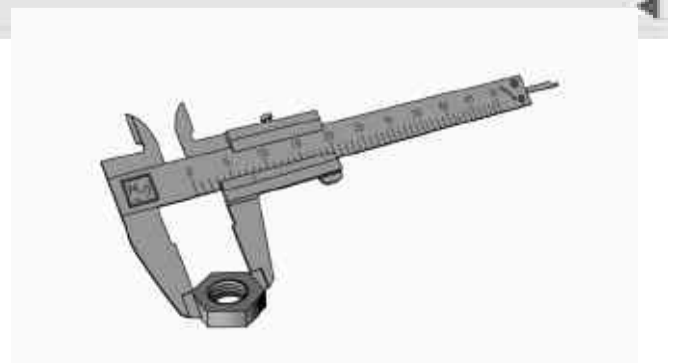

THE SALVATION



21h00



En 1871, Jon, danois, vit dans l'Ouest inhospitalier, aux Etats-Unis, et retrouve enfin sa femme et son fils après sept ans de séparation. Mais au cours d'un trajet en diligence, la femme et l'enfant sont tués par deux hors-la-loi, que Jon retrouve et tue rapidement. Mais un des criminels était le frère d'Henry Delarue, un soldat à la tête d'un gang bandits, qui règne par la terreur sur une petite ville de l'Ouest. Quand celui-ci apprend la nouvelle, il n'a de cesse de se venger de Jon.

LUCIFER COPIE PRESQUE CONFORME



21h00



Joe Fields, le meurtrier du père de Chloe, est libéré de prison. La jeune femme décide de le suivre et le retrouve bientôt assassiné. Elle doit se retirer de l'affaire. Dan et Lucifer prennent le relais. Par ailleurs, le diable prend exemple sur l'ex de Chloe pour devenir une personne plus respectable. L'enquête prend une autre dimension quand Chloe découvre que Fields n'était pas le véritable meurtrier de son papa.

MÉDECIN DE CAMPAGNE



21h00



Passionné par son métier de médecin, Jean-Pierre parcourt inlassablement les routes de son coin de campagne. Il apprend qu'il est atteint d'une tumeur inopérable au cerveau. Pour pouvoir se soigner, il doit arrêter de travailler. Mais il s'y refuse. Son ami cancérologue lui envoie pourtant Nathalie, qui pourrait reprendre son cabinet. Jean-Pierre l'accueille avec méfiance. D'autant qu'il n'apprécie guère ses méthodes.

LES ENQUÊTES DE MURDOCH



21h00



En effectuant sa ronde dans un parc, Jackson découvre le cadavre d'un homme sur un banc. Les premières constatations du Dr Grace indiquent que la victime n'aurait pas été tuée sur place et que la mort n'est pas récente. En inspectant le corps, Murdoch remarque qu'un index est taché de sang séché et trouve des pages arrachées d'un roman de Mark Twain. Bientôt, le défunt, un avocat sans histoire, est identifié.



LA SÉLECTION DU MIDI LIBRE

CÉSAR ET ROSALIE



21h00



Divorcée d'avec Antoine, un peintre avec qui elle a eu une fille, Rosalie vit désormais sous l'aile protectrice de César, un homme hâbleur et vaniteux qui a fait fortune dans la récupération de métaux. Lors du remariage de sa mère, elle retrouve David, un amour de jeunesse qu'elle n'a pas revu depuis cinq ans et qui ne l'a pas oubliée. Rosalie sait qu'elle est toujours éprise de ce garçon doux et calme. Un soir, alors que César joue au poker avec des amis, elle décide de rejoindre David à son atelier. Son absence attise la jalousie malade de César.

PAPRIKA



21h00



Eva, croqueuse d'hommes, mène une revue de strip-tease tous les soirs dans un cabaret parisien. Son quotidien est fait de rires, de bai-folages et de beuveries. Un matin, un charmant garçon sonne à sa porte et lui annonce qu'il est son fils. Elle dessaoule. Grâce à ses talents de comédienne, Eva se présente comme Paprika, la femme de ménage. Ce mensonge lui laisse le temps d'observer ce jeune inconnu et d'y voir plus clair. Mais son entourage est en pleine confusion...

CAPITAL



21h00



«Déstockeurs d'importants : comment font-ils pour casser les prix ?» Noz, Stokomani, Action... La France compte environ 3 000 magasins de déstockage. Comment font-ils pour vendre des produits jusqu'à 75 % moins cher que dans les supermarchés classiques. «Coupons de réduction : les secrets bien cachés de ces promos». Chaque année, environ 3,5 milliards sont édités en France. Un investissement rentable pour les marques. «Valse des étiquettes : êtes-vous sûr de payer le bon prix ?» La plupart des produits du quotidien subissent des variations de jour en jour.

LES VISITEURS : LA RÉVOLUTION



21h00



Après avoir bu la potion du mage, Godefroy et Jacquouille se trouvent coincés en 1793. Retenus prisonniers dans les geôles du Comité de salut public, ils parviennent à s'échapper en provoquant une révolte. Pendant ce temps, Adélaïde et Gonzague de Montmirail tentent de prendre la fuite discrètement. Rencontrant Godefroy avant de partir, Adélaïde le prend pour Hubert, son cousin autrichien chez qui elle espère trouver refuge.



Web : www.lemidi-dz.com

Gérant : Reda Mehigueni
e-mail : direction@lemidi-dz.comRédactrice en chef : Kahina Hammoudi
e-mail : redaction@lemidi-dz.comStandard : 021.63.80.82 et 87
Rédaction : Tél-Fax : 021.63.79.16
Publicité : Tél-Fax : 021.63.79.14
publicite@lemidi-dz.com
Pour votre publicité s'adresser à l'ANEP, 01 Avenue Pasteur, Alger
Tél. : 021.73.76.78 et 73.71.28
Bureau de Constantine : 100, rue Larbi Ben M'hidi - Constantine - Tél-Fax : 031.64.17.53Bureau de Annaba : 24 rue Med-Khemisti
Tél. : 038.86.11.57
Bureau de Tizi-Ouzou : Cité Mohamed-Boudiaf
BT 29 A
Nouvelle-Ville T. O.
Tél-Fax : 021.93.69.29Impression : Centre : SIA Diffusion : Midi libre
Est : SIE Diffusion : AMP Ouest : SIO
EURL Midi Libre
au capital social de 12.000.000 DA
Compte Bancaire : SGA Bouzarâh : 0210007113000214 dé 16
Adresse : 12 rue Fouzia Moulaha Rostomia Clairval Alger.

La reproduction de tout article est interdite sans l'accord de la rédaction. Les manuscrits, photographies ou tout autre document et illustration, adressés ou remis à la rédaction ne seront pas rendus et ne feront l'objet d'aucune réclamation.

GIGI HADID

ÉGÉRIE SCINTILLANTE POUR LE JOAILLIER MESSIKA

Entre Gigi Hadid et la maison de haute joaillerie parisienne Messika, c'est une véritable histoire qui dure ! Un an après la sortie de la collection Move Addiction, ligne aux connotations punk rock, le mannequin de 23 ans et la fondatrice et directrice artistique Valérie Messika présentent leur nouvelle collection intitulée My Soul, inspirée d'un style bohème-chic très sensuel. Pauline Ducruet ou encore Irina Shayk étaient également présentes à l'événement.



LAURENCE BOCCOLINI

"J'AI UN PEU MINCI MAIS JE NE SUIS PAS MÉCONNAISSABLE"

Amincie et avec une nouvelle coupe de cheveux, Laurence Boccolini rayonne. Un changement de style qui plaît et qui fait jaser. Peut-être même un peu trop, selon la principale intéressée... L'animatrice de 55 ans, qui a fait sa rentrée sur les ondes d'Europe 1, s'est confiée sur le sujet.



LETIZIA D'ESPAGNE

BAIN DE FOULE DE RENTRÉE AU ROYAUME DES ASTURIES

Quatre jours seulement après sa venue en famille, qui marquait les grands débuts officiels de sa fille Leonor dans le royaume dont elle porte le titre de princesse, la reine Letizia était de retour cette semaine en terres asturiennes. Seule, mais elle ne l'est pas restée bien longtemps.

Fajr	05h03
Dohr	12h43
Asr	16h13
Maghreb	18h54
Icha	20h16

EN TUNISIE

UNE GUERRE DES CLANS PARALYSE L'ÉTAT

Un conflit opposant depuis des mois le Premier ministre tunisien Youssef Chahed à une partie de la classe politique paralyse l'État, entravant le travail parlementaire, l'organisation des prochaines élections et les efforts urgents nécessaires face à une profonde crise sociale.

"Tout est bloqué actuellement en Tunisie, il y a une incertitude totale", explique le politologue Hamza Meddeb. "Le pays est totalement absorbé par les manœuvres politiques à court terme, par les ambitions personnelles des uns et des autres au détriment de l'urgence économique, des priorités sociales et des chantiers structurels", déplore-t-il. Si le gouvernement se targue d'un raffermissement de la croissance, qui s'est élevée à 2,8 % au deuxième trimestre, les Tunisiens perçoivent eux davantage l'effritement de leur pouvoir d'achat, miné par une inflation flirtant avec les 8 % et une dépréciation continue du dinar. Le chômage reste lui supérieur 15%. M. Chahed, septième Premier ministre depuis la révolution de 2011 ayant mis fin à des années de dictature, a battu un record de longévité

depuis sa nomination fin août 2016. Apprécié des bailleurs de fonds internationaux qui maintiennent la Tunisie à flot, il est également soutenu par la formation d'inspiration islamiste Ennahdha, devenue le principal parti politique au Parlement. Mais il fait face depuis des mois à une forte opposition émanant d'une faction de son propre parti, Nidaa Tounès, menée par Hafedh Caïd Essebsi, fils du président tunisien. Le chef de l'État Béji Caïd Essebsi a lui-même évoqué mi-juillet la piste d'une démission de M. Chahed. La puissante centrale syndicale UGTT veut également la tête du Premier ministre : elle est farouchement opposée aux privatisations qu'elle l'accuse de préparer pour la compagnie aérienne nationale Tunisair, et plusieurs banques et groupes industriels publics. Sur la sellette depuis des mois, M. Chahed est reparti à l'offensive cette semaine, à un mois de la rentrée parlementaire. Lors d'une conférence aux allures de démonstration de force politique, il a défendu bec et ongles la loi de finances 2019 qu'il doit présenter d'ici mi-octobre. Au-delà de simples blocages poli-

tiques, ces bras de fer risquent d'exacerber les tensions sociales et de remettre en question la transition démocratique dans ce pays pionnier du Printemps arabe. Les remous qui s'annoncent au Parlement "peuvent mener à une loi de finances dépourvue de toute initiative pour contrecarrer l'inflation ou le chômage des jeunes", déplore M. Kharrat. Or, la population tunisienne, excédée par le marasme huit ans après la révolution, est à cran. Les hausses de prix liées à la dernière loi de finances ont ravivé des mobilisations sociales qui ont très rapidement dégénéré en violences en janvier, et les départs de Tunisiens vers l'Europe sont nettement repartis à la hausse depuis un an. Certains dirigeants en place, sentant le pouvoir leur échapper, tentent de repousser les élections législatives et présidentielle prévues fin 2019, en arguant des tensions. Le Parlement n'a toujours pas élu de nouveau dirigeant pour l'instance indépendante chargée d'organiser ces scrutins. Le pays est toujours en état d'urgence, trois ans après une série d'attentats meurtriers, même si la situation sécuritaire s'est améliorée.

ICÔNE DE LA CHANSON ALGÉRIENNE

Djamel Allam tire sa révérence

Le chanteur Djamel Allam est décédé samedi 15 septembre à Paris à l'âge de 71 ans. Djamel Allam luttait depuis plusieurs mois contre la maladie.

"Je viens de recevoir une triste nouvelle de la part de l'artiste Safy Boutella, que le grand artiste algérien, l'un des maîtres de la chanson kabyle Djamel Allam (71 ans) est décédé après une longue maladie, dans un hôpital parisien. Nos sincères condoléances à toute la famille", a écrit Azzedine Mihoubi, ministre de la Culture, sur Twitter Djamel Allam, né le 26 juillet 1947 à Béjaïa, a appris la musique au conservatoire de musique de Béjaïa. Il part en 1970 pour Marseille puis Paris. Il s'essaye à la chanson française dans les cabarets de la capitale... En 1972, il apparaît en première partie du spectacle de Brigitte Fontaine et Areski à Alger. En 1974, il travaille à la radio France Inter avec Claude Villers qui le recommande aux disques Escargots. Son premier album *Argu*, produit en 1974 par Gilles Bleiveis, remporte un très grand succès auprès du public et des médias. Entre 1978 et 1985, il sort 3 albums, il écrit des musiques de films et de documentaires. Il est aussi comédien pour le cinéma Fort Saganne.

PUBLICITÉ

SOS
قرى الأطفال

اليتيم ...
أحلام، آمال، رغبات
ساهموا في بناء مستقبله

تبرعوا بذكاتكم لفائدة الأطفال
رقم الحساب 21 0200002287 00617 001 BNA

الهاتف: 0560 034 850
البريد الإلكتروني: info@sos-algerie.org

www.facebook.com/SOSDraria